

משרד החינוך התרבות והספורט

האגף לתרבות תורנית

מדי חודש בחודשו

עורך: אריה וינברגר

גיליון 157 - אלול-תשרי התשס"ה

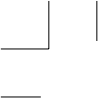

חברי המערכת: הרב אליהו אביעד, בת-חן אהרונסון, ד"ר אברהם גוטליב, הרב אריה וינברגר,
ד"ר אריה סטריקובסקי, יפעת סלע, שמעון עזר, ד"ר עמנואל בן נאה, שמחה סיאני, חנה תובל

סדר וגרפיקה: שושנה שחר

עיצוב עטיפה: סטודיו "שושנה שחר" - רעות גריידי

הדפסה: "סקורפיו"

הוצאה לאור: מחלקת הפרסומים, משרד החינוך התרבות והספורט



כתובת למכתבים: הרב אריה וינברגר, האגף לתרבות תורנית, משרד החינוך התרבות והספורט
רח' כנפי נשרים 22, ירושלים 95464
אתר האינטרנט של האגף לתרבות תורנית: www.education.gov.il/toranit
© כל הזכויות שמורות

נא לשמור על קדושת הגיליון

ירושלים, התשס"ה



תוכן העניינים

5	תאריכים ומאורעות בחודשי אלול-תשרי
15	בדרך האתרים - מס' 1
20	חומר עיוני למדריכה
	דינים
26	א. מדיני הימים הנוראים
27	ב. מדיני חג הסוכות
28	ג. מדיני שמיני עצרת
29	לוח המודעות מס' 139 - סוכה משובצת
30	פסיפס קהילות ישראל - דברי הימים של יהודי הונגריה
30	פעולות
36	א. חגי תשרי
43	ב. 800 שנה לרמב"ם
51	ג. פרשת השבוע
54	מלאכות יד
57	חומר עזר
61	פתרונות לסוכה משובצת
61	פתרונות לתשבץ הרמב"ם
61	פתרונות לפרשת השבוע בכותרות

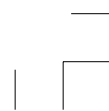
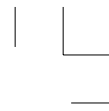

תאריכים ומאורעות בחודשי אלול-תשרי



(אירועים ואתרים)

חודש אלול

הקדמה

אלול הוא החודש השישי לפי מניין החודשים שאנו מונים מניסן, כמו שכתוב בתורה (שמות יב): "החדש הזה לכם ראש חדשים, ראשון הוא לכם לחדשי השנה". ולפי מנין השנים שאנו מונים מתשרי - אלול הוא החודש האחרון בשנה.

השם אלול לחודש זה הוקבע, כשמות כל החודשים, על ידי עולי בבל. אמרו חז"ל: "שמות חדשים עלו מבבל".

מזל החודש: בתולה. על שם הכתוב: "שובי בתולת ישראל, שובי אל עריך אלה" (ירמיה לא, כ) לפי שחודש זה נקבע לתשובה. בעברית קדומה פירושו קשור עם אללי שהיא צעקה של בכי, בקשה ותחינה ויש הקושרים אותו לפירוש של חיפוש.

מראש חודש אלול עד אחר יום הכיפורים המה ימי רצון, עוד מימי קדם, לתשובה ולסליחה. ואף כי בכל השנה הקדוש ברוך הוא מקבל תשובה מן השבים אליו בלב שלם, מכל מקום ימים אלו מובחרים יותר ומזומנים לתשובה, להיותם ימי רחמים ורצון. והוא - כשחטאו ישראל בעגל ומשה רבנו שבר את הלוחות - עלה אז משה להר סיני בראש חודש אלול, והתנפל לפני הקדוש ברוך הוא לבקש סליחה ורחמים על חטא העגל, ונשתהה שם ארבעים יום, עד עשירי בתשרי, שאז נתרצה לו הקדוש ברוך הוא, והיה אז גמר הכפרה, ונתן הקדוש ברוך הוא למשה את הלוחות השניות בשמחה וברצון. ומאז הוקבעו ימים אלו, שבהם מתעוררים הרחמים למעלה והיד פשוטה לקבל את השבים אליו יתברך.

וסמך לדבר - בפסוק "אני לדודי ודודי לי" (שיר השירים ו) - ראשי תיבות "אלול", וסופי תיבות - ארבע פעמים יו"ד, שעולה למניין ארבעים, כנגד ארבעים יום שמראש חודש אלול עד יום הכיפורים.

אירועים

י' באלול תש"ד (1943) - 300 לוחמים יהודים ממחנה נובקי בסלובקיה הצטרפו למרד הלאומי הסלובקי כיחידה.

כל מפקדיה וחייליה של יחידה זו היו יהודים. תופעה ייחודית בהיסטוריה של הלחימה היהודית במלחמת העולם השנייה.

כ"ג באלול תשס"א (11.9.01) - שלוש שנים לאסון "מגדלי התאומים"

מתקפת הטרור הגדולה בהיסטוריה על מרכז הסחר העולמי "מגדלי התאומים" בניו-יורק, סמל העולם החופשי, ובה ניספו אלפי בני אדם.
זו היתה מתקפה של ארגוני טרור איסלאמיים בין עולמיים, ביוזמת ארגון אל-קעידה ומנהיגו.



העולם החופשי התעורר בעקבות פגיעה חמורה זו בערכיו הדמוקרטיים.
ארצות-הברית, הנפגעת העיקרית יצאה למלחמה נגד האירגונים ותומכיהם.
היא פלשה לאפגניסטאן ולאחר מכן לעיראק, שתיהן מדינות אנטי-מערביות התומכות בטרור, שתמכו בכסף ובתשתיות בארגוני החבלה ושימשו בסיסי אימונים עבורם. המבצע נגד הטרור עדיין בעיצומו.

כוחות הקואליציה הצליחו ללכוד את סאדאם חוסיין, הרודן העיראקי לשעבר, בנוסף להרבה מתומכיו. עד כה כוחות הקואליציה עזרו לעיראקים בהקמת משטר חוקתי חדש, משמשים בתפקידי שיטור ומנסים בעזרת האו"ם לייצב את המדינה. אולם איראן, סוריה ומדינות ערביות אחרות מנסות לטרפד את כל ההישגים של הקואליציה.



חודש תשרי

חודש תשרי הוא החודש השביעי למניין החודשים מניסן, ואילו החודש הראשון לחודשי השנה. שמו הבבלי תושריתום שפירושו ראשית. השם נקלט בתוכנו ונתקדש בקדושת ישראל, כדי לזכור תמיד את שיבת ציון מבבל.

חודש תשרי הוא חודש הבריאה שבו נברא האדם והוא חודש המשפט של דין שמים וחודש החגים.

מזל החודש: מאזניים

לסמל את תוכנו של החודש כחודש הדין בו נשקלים מעשה העולם ומעשי האדם במאזניים. ויש אומרים שמאזניים באים לסמל את הבריאה שבה נעשה הכל במידה ובמשקל כבמאזניים. ולמה נקרא המזל והמשקולת מאזניים? - מפני שתולים את הזכויות והחובות באוזן השמיעה כפי שאמר הקב"ה לבני ישראל "ראה אנכי נותן לפניכם היום ברכה וקללה. את הברכה אשר תשמעו... הקללה אם לא תשמעו - הכל תלוי בשמיעה ובאוזן. בבית המקדש היו מקדשים את הכהנים בנתינת דם קרבנות על תנוך האוזן. ושתי כפות המאזניים דומות לשתי אוזניים - לרמוז שעל האדם לשמוע תמיד.

על פי "הגאולה בסוד חודשי השנה", ד"ר ש"ז כהנא

אירועים

א'-ב' בתשרי - ראש השנה - יום הדין לכל באי עולם. מתחילים את התקופה שמכונה "עשרת ימי תשובה" שבין ראש השנה ליום הכיפורים. יש המכנים את התקופה "בין כסה לעשור" על-פי הפסוקים "תקעו בחודש שופר בכסה ליום חגנו" (תהלים פא, ד), האמור על ראש השנה "אך בעשור לחדש השביעי הזה יום הכפורים..." (ויקרא כג, כז). היות וחל איסור לבשל מיום טוב ליום אחר, גם לא לשבת, מכינים בערב החג עירוב תבשילין שמאפשר לבשל ולאפות ביום טוב לצורך השבת.

ג' בתשרי - שבת פרשת האזינו - שבת שובה

השבת שבין ראש השנה ליום הכיפורים החלה בעשרת ימי תשובה נקראת שבת שובה, על שם ההפטרה הנקראת מדברי הנביא הושע "שובה ישראל עד ד' אלוקיך".

ד' בתשרי - צום גדליה.

לאחר חורבן בית ראשון הוגלו בני ישראל לבבל, ובארץ-ישראל נשארו מעט אנשים שהיוו את דלת העם - איכרים ויוגבים. על האנשים האלה הפקיד מלך בבל את גדליהו בן





אחיקם. גדליהו ריכז את כל היושבים בציון וניסה לשקם את החיים בארץ-ישראל ובתוך כך לעורר את התקווה לחידוש המלוכה בארץ.

מעמדו הרם של גדליהו בעיני מלך בבל, ובקרב היהודים היו לצנינים בקרב מלך עמון שעינו היתה צרה בשארית יהודה, הוא שלח את ישמעאל בן נתניה מזרע המלוכה ביהודה לרצוח את גדליהו. גדליהו, באמונתו התמימה לא שעה לאזהרות אנשיו על הכוונות לרצחו. בעקבות הרצח, היהודים בארץ חששו מנקמת מלך בבל וברחו למצרים, וכך נתפזרה שארית הפליטה והארץ נותרה שוממה (ליתר פרטים, ראה מלכים ב: כה, כב-כה). היות וצום גדליה אינו דוחה שבת נדחה הצום ליום ראשון, ד' בתשרי (ליתר פרטים על משמעות צום גדליה ראה "יעוד ואתגר" מאת ד"ר אריה סטריקובסקי).

י' בתשרי - יום הכיפורים.

יום הכיפורים הוא יום סליחה ומחילה על העבירות שבין אדם למקום ובין אדם לחברו, ועיקרו מבוסס על הפסוק "ועניתם את נפשתיכם..." (ויקרא כג, כז). מטרת הצום איננה עינוי לשם עינוי אלא עינוי לשם התעלות רוחנית. ספר החינוך (מצווה שיי"ג) מסביר: "שורש המצווה הוא שהיה זה מחסדיו של הקב"ה לקבוע לבני האדם יום אחד בשנה לכפר על החטאים על-ידי תשובה ולכן נצטוונו להתענות בו.

י' בתשרי תשל"ד (1973) - מלחמת יום הכיפורים.

המלחמה שפרצה ביום הכיפורים תשל"ד היתה אחת הקשות שידעה מדינת ישראל מעודה.

כוחות גדולים של צבאות מצרים וסוריה פרצו את קווי ההגנה הישראליים בתעלת סואץ וברמת הגולן. במשך מספר ימים היו לכוחות האויב הישגים, אך עד מהרה התהפך הגלגל: הסורים נהדפו מכל רמת הגולן וכוחות צה"ל כבשו מובלעת בתחום סוריה; ואילו בחזית הדרום - על אף האחיזה המצרית ברוב קו המוצבים הישראליים - הצליחו כוחות צה"ל לחצות את התעלה, לכבוש במצרים שטח גדול ממערב לתעלה ולכתר ארמיה מצרית שלמה ממזרח לה.

ההישגים הישראליים, גדולים כשלעצמם, הושמו בצל בשל ההפתעה שבהתקפה המצרית-סורית, אי המוכנות בתחומים רבים ומספר הנפגעים הגדול: יותר מ-2,500 הרוגים, 7,500 פצועים ו-300 שבויים. אחרי המלחמה, ובעיקר לנוכח מסקנות (ועדת חקירה בראשות השופט אגרנט), חלו שינויים גדולים בצמרת הצבאית והמדינית.

(על-פי "50 על 50", מאתיים אירועים וציוני דרך תש"ח-תשנ"ו, מרדכי נאור, משרד הביטחון ההוצאה לאור)





י"ג בתשרי תשמ"ז (1986) - הנווט רון ארד נפל בשבי.



בהפצצת חיל האוויר מדרום לצידון הופל מטוס "פנטום" ישראלי. הטייס והנווט הצליחו לצנוח. צה"ל הצליח להציל את הטייס מידי האוייב אך הנווט רון ארד נשבה בידי ארגון "אמל" השיעי. בשנת 1987 משפחתו של ארד קיבלו מכתבים וצילום של רון ומאז נעלמו עקבותיו. ידוע שרון נמכר לכוחות מחבלים איראנים על ידי מוסטפה דיראני. כוחות ישראליים חטפו את דיראני ובמשך השנים ישראל ניסתה לגלות את מקומו של ארד ולעורר את מודעות העדרו בארץ ובעולם. בשנה זו, כתוצאה מלחץ על הממשלה, התחדש המשא ומתן

לשחררו יחד עם שאר השבויים והנעדרים. הערבים טוענים שרון ארד נהרג, אך לא התקבלו כל הוכחות לגורלו ובעיסקת החלפת השבויים האחרונה התקבלו גופותיהם של החיילים החטופים בהר דב - בני אברהם, עדי אביטן ועומר סיאד וכן האזרח השבוי אלחנן טננבאום, תמורת שיחרורם של אסירים ערביים, ביניהם מוסטפה דיראני והשיח' עוביד, וכן תמורת הבטחה לחפש מידע על גורלו של רון ארד.

ט"ו-כ"א בתשרי - חג הסוכות.

האדם שהיה שרוי, מאז תחילת חודש אלול בחרדה של ימי הדין המגיעים לשיאם ביום הכיפורים, סמוך ובטוח בסופם כי תפילותיו נתקבלו, והוא ניגש מיד במוצאי יום הכיפורים לעסוק במצוות הבנייה של הסוכה. רשאי הוא עתה לשמוח ולשמח. החג מזכיר לו את חסדי ד' בנדודיו במדבר בדרך מן השיעבוד במצרים לחירות לאומית ורוחנית בארץ הנבחרת.

כ"א בתשרי - הושענא רבה

"הושענא רבה" הוא כינוי ליום השביעי של חג הסוכות, שבו נהגו להקיף את המזבח שבע פעמים תוך אמירת "הושענות" (פיוטים), ומשום שביום זה רבות ההקפות והתפילות, מכונה יום זה - "הושענה רבה".

ביום זה אנו חובטים את הערבות בקרקע או בספסל. מכאן הכינויים "יום חיבוט ערבה" וגם "יום חיבוט חריות" (ביחיד "חרות" דהיינו: ענף).

הושענה חבוטה: ענף הערבה לאחר שחבטו בו נקרא "ערבה חבוטה" או "הושענה חבוטה". צירופי מילים אלה הפכו להיות ניבים מקובלים.

משתמשים בניב הזה בעיקר בהשאלה לאדם או לדבר שלא יצלח עוד לשימוש. לכן אדם





חשוב, שירד מנכסיו או מגדולתו, מכונה בפני העם: "הושענא חבוטה". וכמוהו גם הניב "ערבה חבוטה", המשמש כינוי גנאי למישהו מדולדל ומדוכדך.
 על פי הקבלה יום "הושענא רבה" הוא המשכו של יום הכיפורים. הקב"ה מוציא לפועל ביום זה את גזר הדין, שחתם עליו ביום הכיפורים.
 מכאן שם נוסף ליום זה: "יום החותם הגדול". לכן נוהגים ביום זה - כמו במוצאי יום הכיפורים - לברך איש את רעהו בברכת: "גמר חתימה טובה" או בקיצור "גמר טוב".

כ"ב בתשרי - שמיני עצרת ושמחת תורה

שמיני עצרת הוא חג בפני עצמו. השם "עצרת" מבטא את אהבתו של הקב"ה לעמו לאחר שעם ישראל שוהה בירושלים במסגרת העלייה לרגל שבעה ימים, אומר להם הקב"ה: בני, עצרו עמי עוד יום אחד כי קשה עלי פרידתכם.

בתקופת התלמוד נודע חג זה בשם "יום טוב אחרון" (מגילה לא:ע"א). השם "שמחת תורה" מופיע לראשונה בספר "חילוקים שבין אנשי מזרח ובני ארץ-ישראל" (שנתחבר כנראה במחצית השנייה של המאה השביעית). חג זה קשור במנהג של בני בבל לסיים את קריאת התורה בציבור כל שנה (בארץ-ישראל סיימו את הקריאה במשך שלוש שנים וחצי).

בסוף תקופת הגאונים אנו מוצאים לחג זה את השמות הללו: "יום הספר" ו"יום הסיום".

על פי "חגי ישראל בראי הלשון העברית", מאת שלמה הרמתי, בהוצאת הרשות המשותפת לחינוך יהודי ציוני

ל' בתשרי תשס"ב (2001) - יום הירצחו של רחבעם זאבי

"קשתות רחבעם"

רחבעם זאבי הי"ד היה אוהב ארץ-ישראל גדול, ארץ-ישראל על כל שטחיה ומרחביה. "זכה" רחבעם ששמו נקרא על הדרך הראשית של בקעת הירדן מים המלח לבית שאן. דרך זו נקראת "דרך גאנדי" ושלטים גדולים עם שם זה ניצבים לאורך הדרך משני צידיה.
 זיכרו של גאנדי הונצח באתר נוסף. בדרום רמת הגולן, על דרגש סלע הצופה על הכנרת מעל נחל סמך, נובע מעיין מתוך מבנה מפואר מהתקופה הרומית. המבנה הוא קיר תמך שלפניו שתי קשתות שאחת מהן שלמה לגמרי. לרוחב הקשתות שתי בריכות מלבניות שלתוכן נקווים המים.

בסמוך נוספו בשלב מסוים קשת נוספת ומערכת בריכות, שעל-פי בדיקות וממצאים שונים נקבע שהיה זה מפעל לאשפרת וצביעת פשתן, שממנו התפרנס יישוב סמוך ששרידיה נמצאים במרחק של כ-100 מ' צפונה לקשתות.





ביישוב נמצאו שרידי בית כנסת גדול ומפואר, שחרב, כנראה, ברעידת אדמה ולא נבנה מחדש, שכן אבניו נמצאו מפוזרות באתרן. לצורך חשיפת המבנה השתמשו בטכניקה חדשנית. בעזרת עגורן נייד שנסע על שני פסים במרחק 60 מ' זה מזה, הוצאו האבנים אחת אחת, סומנו בעזרת מחשב והונחו בצד. הכוונה היא לשחזר את בית הכנסת לגובה מסוים. שמם של היישוב והמעייין לא ידוע. בפני הערבים נקרא המקום "אום אל-קנאטיר" - אום הקשתות, בגלל הקשתות המרשימות. היום, עם פתיחת המקום, הוחלט לקרוא לו "קשתות רחבעם" ושוב "זכה" גאנדי ששמו ייקרא על אתר יהודי מרשים.

חנה תובל

אתרים

ג' בתשרי תשט"ו (1955) - שנת היובל לייסוד דימונה.



דימונה - עיר בנגב המזרחי, 35 ק"מ מדרום-מזרח לבאר-שבע ו-40 ק"מ ממערב לסדום. ראשיתה בשנת תשט"ו (1955) כמעברת עולים, רובם מצפון אפריקה. העיר נוסדה כדי לספק מגורים לעובדי מפעלי ים המלח בסדום. דימונה היתה עיר בגבול שבט יהודה ונזכרת פעם אחת במקרא (יהושע טו:כב). פירוש השם ומקורו אינם ידועים, אולי נשאר בפי הערבים בשם אום-דומנה. הקמת דימונה נדחתה פעמים אחדות ולכן היו שכינו אותה בשם "דמיונה". לאחר שהובאו אליה העולים והם חיו בה בסבל רב, כינו אותה בשם "דימעונה" מלשון דמעות.

היום דימונה היא עיר השנייה בגודלה בנגב עם אוכלוסייה מן הצעירות ביותר בארץ. העיר משמשת מוקד שירותים ליישובים הקטנים בסביבה ואף למרוחקים יותר בערבה. דימונה משמשת גם עורף תעסוקתי לתיירות המרפא לחוף ים המלח ולבתי המלון באזור. אוכלוסיית דימונה מונה כיום כ-40,000 תושבים. רוב התושבים הם עולים מצפון אפריקה ומארצות חבר העמים. קבוצת אוכלוסייה ייחודית בעיר הם "הכושים העבריים" מארצות הברית. הקבוצה מונה כ-2,500 נפש.

התפתחות היישוב לעיר גדולה נבעה מכך שדימונה יושבת על צומת דרכים - לסדום, לאילת, לירוחם ולמצפה רמון. כמו כן מקורות תעסוקה בסביבתה כמו מפעלי ים המלח, מפעל הפוספטים, פריקלס, הקרייה למחקר גרעיני, וכן קו רכבת שהונח מבאר-שבע ב-1965.

על פי "סיפורי ערים - סיפורן של ששים וארבע ערים", עורך זאב ענר, משרד הביטחון ההוצאה לאור



אתרים באזור דימונה

העיר הנבטית - הביזנטית הקדומה ממשית (ממפיס, כורנוב)

האתר העתיק נמצא במרחק של 6 ק"מ ממזרח לעיר. הנבטים היו עם שמי ערבי קדום שהגיעו לדרום עבר הירדן במאה ה-4 לפנה"ס ועברו מחיי רועים לחיי חקלאות ומסחר. הממלכה שהקימו התקיימה משנת 169 לפנה"ס עד 106 לספירה. בנגב בנו ערים בעזרת ניצול מי השיטפונות והיו מצויינים באדריכלות ובבנייה. עריהם נבנו על דרכי המסחר ונועדו להיות תחנות דרכים לאספקת שירותי "מלונאות" לשיירות המסחריות שעברו מן המזרח אל חופי הים התיכון בדרך הבשמים. ממשית חרבה עם כיבוש הערבי של ארץ ישראל במאה השביעית ונחפרה ונחשפה על ידי ארכיאולוגים ושוחזרה לצורכי תיירות.

שני המכתשים

המכתש הגדול: מכתש בעומק של כ-400 מ' באורך של כ-15 ק"מ וברוחב של כ-7 ק"מ. נחל חתירה מנקז את המכתש שבו מצויים מרבצי חול קוורץ (QUARTZ) המשמשים לתעשיית הזכוכית. החול הוא צבעוני בגוונים רבים.

המכתש הקטן: עומקו כ-450 מ', אורכו כ-8 ק"מ ורוחבו כ-6 ק"מ.

בכניסה הדרומית לדימונה נמצא **בית הארחה ומרכז נופש** (דרכים). האכסניה מהווה בסיס יציאה לסיורי מדבר ולתיוור בים המלח, בממשית, במישור רותם, בשמורת האירוסים, בפארק ירוחם, במכתשים ובהרי אפעא.

פרטים נוספים בטלפון 08-6563111 - עיריית דימונה; המרכז להעמקת החינוך היהודי - טל'

08-6957789



אנדרטה לבני דימונה בגן אשכול

תשרי תש"ד (1944) - הקמת בית קשת.

הקיבוץ בית קשת הוקם בשנת 1944 על ידי חברי שני גרעיני התיישבות יוצאי הפלמ"ח. חברים אלו היו מראשוני הפלמ"ח שהוקם ב-1941 כפלוגות מחץ של ה"הגנה" וכעזר לבריטים במלחמתם במזרח התיכון.

עם כיבוש סוריה ולבנון (1941) והבסת רומל בצפון אפריקה (1943) שוב לא נזקקו הבריטים לפלמ"ח וביקשו לפרקו. ואולם, ראשי הפלמ"ח ובהם יצחק שדה, אבי הפלמ"ח וראשי הקיבוץ המאוחד צפו את העתיד שבו ייתכן שהיישוב היהודי ישאר בלי כוח מגן, וטבעו את נוסחת המשך קיומו של הפלמ"ח במתכונת של "שבועיים אימונים - שבועיים עבודה" בקיבוצים השונים ששימשו גם כן בסיסים לפלמ"ח.

ראשי הפלמ"ח, בוגרי בית הספר החקלאי "כדורי", החליטו להקים קיבוץ משלהם. אדמת המקום נרכשה כבר ב-1899 על ידי יהושע חנקין, אך לא יושבה והייתה בסכנת תפיסה של הבדואים באזור. גם היישובים הסמוכים, מסחה וסגירה ביקשו יישוב נוסף ביניהם, ובעיקר מנהל בית ספר "כדורי", ד"ר נתן פיאט, שנתן את חסותו למקום וכך קמה נקודת בית קשת.

לשמו של היישוב מספר פירושים.

על-פי הפסוק "ללמד בני יהודה קשת" (שמואל ב, א:יח), שמתאים לאופיים של מייסדי היישוב.

על-פי האזור - השלמת קשת היישובים מסחה (כפר תבור), סגירה (אילניה) וכן גם קשת הר תבור הניצב כשומר "מעל" הקיבוץ.

נימוק ציוני - קשת - המחברת את שנת 1899 - רכישת הקרקע עם שנת העלייה - 1944, וכמובן גירסת המתיישבים שיישובם יהיה "בית פתוח לכל נושאי קשת".

בשנותיו הראשונות סבל הקיבוץ מקשיים רבים. הקרקע הייתה בזלתית, טרשית ופזורה מטליות, מטליות ללא רצף, מחסור חמור במים, תקציב זעום ומקורות פרנסה מצומצמים.

הדבר הביא לעזיבות רבות וחוסר יציבות. גרעינים חדשים הגיעו ולאט לאט התאושש הקיבוץ.

פרצה מלחמת השחרור והקיבוץ סבל מהתנכלויות של ערביי הסביבה. החברים ביצרו את המשק והגבירו את השמירות. את האימהות והתינוקות לא פינו וזהו דבר חריג ויוצא דופן בתקופה זו.

ביום 16 למרס 1948, יצאו שמונה חברים לסיור בסביבה, נתקלו במארב בלתי צפוי ושבעה מהם נהרגו, ביניהם עלי בן-צבי, בנו של נשיא המדינה יצחק בן-צבי.

מלחמת השחרור תבעה קרבנות נוספים מחברי הקיבוץ ולאחריה נוצרו שוב רפיון ועזיבות.
עם הזמן נקלטו חברים חדשים מהארץ ומחו"ל והקיבוץ התאושש והחל להתפתח.
על פי "סיפורי קיבוצים - סיפורים של ארבעים קיבוצים", עורך זאב ענר, משרד הביטחון ההוצאה לאור

אתרים באזור בית קשת

בית הביטחון המשופץ כיום בידי המועצה לשימור מבנים ואתרים ואמור לשמש מוזיאון הפלמ"ח.

אנדרטה לזכר שבעה מחברי המשק שנפלו בקרב לרגלי התבור וגלעד ולזכר חברי המשק שנפלו במלחמת העצמאות.

ח'אן א-תוגאר (חנות תגרים) - שרידי אכסניית שיירות מתקופת התורכים שנקרא על שם הסוחרים וביניהם גם יהודים שהתגוררו בו בדורות קדומים. בח'אן עברה דרך שבאה ממצרים. הדרך עברה בכל דרומה של הארץ ומהח'אן פנתה בתוואי הכביש של ימינו אל טבריה ואל דמשק.

שמורת הטבע אלוני בית קשת.

פרטים נוספים בטלפון 04-6629000



חדר האוכל ב"בית קשת" ברקע הר תבור



בדרך האתרים - מס' 1



ד"ר עמנואל בן-נאה

נא לזהות את האתרים הקשורים, ישירות או בעקיפין, לפרשיות השבוע לחודש תשרי המרומזים בכל השאלות/החידות הבאות, לאתר אותם במפה, לכתוב משפט או שניים על חשיבותם ולשלוח למערכת עד סוף חודש תשרי. יזכה בפרס המצליח לפתור את כל החידות.



הבה נציץ בפרשה

שלום שלום לרחוק ולקרוב!
ועדת ההיגוי של החידונים החליטה לוותר על השוטים ועל העקרבים ולהקל במתיחת הידע של קוראינו הנאמנים. ולכן, אנו בפרשת "וזאת הברכה", שני פרקים בה וארבעים ואחד פסוקים.
לא ניקח אתכם לכל אורכם, מן הטעם דלעיל, אלא נסתפק רק בפסוק אחד (כן, רק אחד!) ונראה מה נעלה בחכתנו.

1
אני מושב בגליל העליון, כשני קילומטרים ממערב למעלות. הוקמתי ב-1949 בידי עולים מצפון אפריקה ומרומניה. שמי מהווה תחילתו של הפסוק.

2
אני כפר נוער בחבל לכיש, בקרבת קריית מלאכי. נמנה אני על אלה שבמוצאי יום כיפורים אחד עלו על הקרקע, מאז עברתי כמה גילגולים. אם תוותרו על האות האחרונה שלי תקבלו את המילה השלישית שבפסוק המבוקש.

3
ירמיהו הנביא הכואב והאובה זעק: לכתך אחרי במדבר... הסיפא של זעקתו מוכר לכם. הוא המפתח בשינוי האות האחרונה שבה, למילה החמישית בפסוקנו המסתתר.



4
קיבוץ בדרום הגולן, שנולד לאחר לבטים אידיאולוגיים של ממש, בידי השומר הצעיר, ושמו, תוך שיבוש סדר האותיות וויתור על האות הקטנה ביותר, יביאנו אל ממלכת אחד מחותניו של דוד. ואם תרצו, אל מקום מקלטו של הנסיך היפה, החמדן והמורד באביו, זאת תהא המילה השביעית במשפחת פסוקנו.

5
אני, כן אני! מושב במישור החוף התיכון, מצפון לגדרה. הוקמתי בשנת 1954, לא בידי עולים חדשים, אלא בידי ילידי הארץ! מרשה אני לכם לשבש את סדר אותיותי, כדי לסייע בידכם למצוא את המילה האחרונה בפסוק אשר אתם מבקשים.

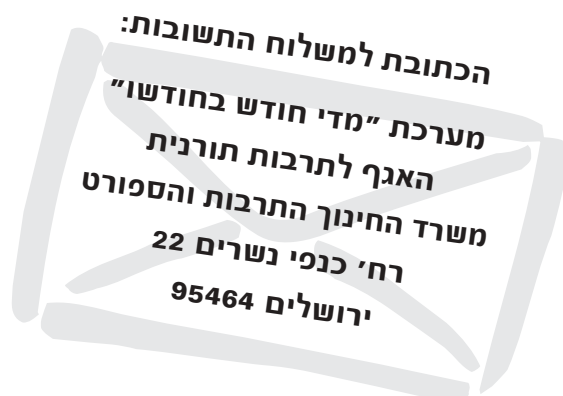

או באמצעות הדואר האלקטרוני: tarbut-toranit@education.gov.il

פתרונות לחידון אתרי מורשת תנ"ך העם והארץ מס' 26

1. התחנה של ישראל במדבר - **מרה** (ראה שמות טו: כג ובמדבר לג: ח) - שם חנו בני ישראל במסעם במדבר שלושה ימים אחרי קריעת ים סוף.
2. **רמות נפתלי** - בגליל העליון, 10 ק"מ דרומית לקריית שמונה. מושב עובדים הנקרא על שם האזור שבו הוא שוכן. נוסד ב-1945 בידי גרעין "וינגייט" - קבוצת חיילים משוחררים ששירתו בצבא הבריטי במלחמת העולם השנייה. במלחמת העצמאות היה מבודד ונצור, הותקף פעמים אחדות בידי כוחות ערביים גדולים ומגיניו הדפו את הכוחות.
3. **מרגליות** - מושב עובדים בגליל העליון ליד גבול לבנון, כ-3 ק"מ ממערב לקריית שמונה, על שם חיים מרגליות (קלוורסקי), בעבר ממנהלי יק"א בצפון הארץ. המושב נוסד בשנת 1951 בידי עולים מעיראק.
4. והיא שעמדה לאבותינו ולנו - שבכל דור ודור עומדים עלינו לכלותינו והקב"ה מצילנו מידם - זו תעודת הביטוח שלנו.
5. **נחל עמוד** - אורכו 21 ק"מ בגליל התחתון והעליון. תחילתו ברמת דלתון, מתחבר עם נחל מירון ואחרי 4 ק"מ מגיעים למפל הגדול. בסמוך בריכות טבעיות יפות, שדרות עצי דולב וטחנת קמח.
6. **עמודי שלמה** - עמודי אבן חול טבעיים בשולי הר תימנע בערבה. את צורתם עיצבו תהליכי בליה ושחיקה ומקומם ליד מכרות נחושת מצריים שנחשבו בטעות כמכרות המלך שלמה וכן מקדש לאלה המצרית.
7. **אקסודוס** - היא אניית מעפילים ושמה יציאת אירופה תשי"ז (1947) ועל סיפונה כ-4,500 מעפילים. הם הורדו ממנה בנמל חיפה לאחר מאבק קשה עם הבריטים וגורשו חזרה לאירופה - והמוזמור הוא "בצאת ישראל ממצרים..."
8. עזי וזמרת י-ה ויהי לי לישועה - והיישוב הוא עזה.
9. השיר המתאר את היפוכו של הלילה ויהי בחצי הלילה... רבי עקיבא הוא זה שעונה למוות במסרקות של ברזל - בקיסריה היישוב הוא **אור הגנוז** - יישוב קהילתי במזרח הגליל העליון, 6 ק"מ מזרחית לצפת - הוקם על ידי חוזרים בתשובה ועוסקים בקבלה.
10. **קיבוץ אלומות** בגליל התחתון, 3 ק"מ ממערב לדגניה א' בצד כביש יבנאל-כנרת - השם סמלי - לאחר הקמתו קמו גרעיני התיישבות נוספים.



פתרונות לחידון אתרי מורשת תנ"ך העם והארץ מס' 27

1. **מלכיה** - קיבוץ בגליל העליון ליד גבול לבנון, בצד כביש הצפון כ-8 ק"מ ממערב לצומת ישע. השם הקדום - שמה של משפחת כהנים, שאחרי חורבן בית שני עקרה מירושלים והתיישבה במקום. השם השתמר בשמו של כפר ערבי הנטוש שבאדמותיו נוסד הקיבוץ בידי משוחררי פלמ"ח שלחמו במקום במלחמת העצמאות.



2. **בית לחם הגלילית** - מושב עובדים בגליל התחתון, מצפון לכביש חיפה-נצרת כ-7 ק"מ מצפון-מזרח לקריית טבעון. מקור השם - עיר קדומה הנזכרת בנחלת שבט זבולון בספר יהושע (יט: טז) ובתקופת התלמוד נודעה בתעשיית כדי החרס שלה. נוסד ב-1948 על אדמות המושבה הגרמנית הנטושה שנקראה באותו שם. במקום נמצאו מערות קברים יהודיים. המושבה הגרמנית נוסדה בידי נוצרים טמפלרים מגרמניה. במלחמת העולם השנייה הוקם בה מחנה הסגר לאזרחים גרמניים ששהו בארץ. אחרי המלחמה פונו הגרמנים מן הארץ. **בית לחם** - מקומה של העיר בית לחם המקראית ועיר מקודשת לנוצרים.

3. **נעמה** - מושב עובדים בבקעת הירדן כ-6 ק"מ מצפון ליריחו. המושב הוקם בשנת 1982 כמשק חקלאי.

4. **נעמה העמונית**

5. **נעמי** / נעמה - כנ"ל.

6. **רמת ישי** - יישוב עירוני (מועצה מקומית) בצד כביש חיפה-נצרת, כ-4 ק"מ ממזרח לקריית טבעון, על שם ישי אדלר, מורה, עסקן ציבור ונדבן. נוסד ב-1925 בידי עולים מפולין ונקרא בתחילה "גיידא" כשמו הערבי של המקום.

7. **רויה** - מושב עובדים בעמק בית שאן, כ-6 ק"מ מדרום-מערב לבית שאן. משתייך לארגון המושבים של הפועל המזרחי. האזור משופע במקורות מים ואחד מהם נקרא עין רויה ומכאן שמו. נוסד בשנת 1952 בידי עולים ממרוקו.

8. **רעות** - יישוב על יד מודיעין.

9. **כפר רות** - מושב עובדים בשפלה בעמק איילון, כ-5 ק"מ מצפון למבוא חורון. בעקבות שמו של יישוב קדום שנזכר במפת מידבא - כפר רוטה או כפרוטה. נוסד ב-1977 בידי בני מושבים.

11. **עמינדב** - מושב עובדים בדרום-מערב לירושלים, כ-7 ק"מ ממרכז העיר. משתייך לתנועת המושבים. מקור השם - אביו של נחשון, ראש מטה יהודה (במדבר א: ז). נוסד ב-1950 בידי עולים מתימן בקרבת הכפר הערבי ולגיה. לידו אתר זכרון לזכרו של גיון קנדי, נשיא ארה"ב שנרצח בשנת 1963. במקום

מבנה עגול בצורתו דמוי עץ גדוע בנוי מ-51 עמודים, המייצגים את 50 המדינות שבארה"ב ונוסף עליהן את מחוז הבירה וושינגטון די.סי. בקרבת מקום מצבתו של ארתור רובינשטיין, מנצח יהודי מפורסם. **שאלת בונוס:** בתמונה נראה הרצל בפגישתו השנייה עם הקיסר הגרמני. המפגש התקיים במקווה ישראל. הרצל נפטר בכ' בתמוז.

הזוכה בחידון מס' 27:

רותי כץ - עפרה

חומר עיוני למדריכה



1. לכף זכות

מעשה ברבי לוי יצחק מזריז'ב, שהלך בליל סליחות לבית-הכנסת, והשמש הולך צמו. ששמי כעל התחילו לרדת. וצמדו תחת שכו של בית אחד להתחבא מפני השמים. ובית-מסגה שמתאספים בה ריקים ופוחלים, שנבים ובריונים, כוללים וסובאים, ובזמן השתייה הם דנים ומחליטים על מעשיהם הרעים.

הציל השמש בחלון וראה חבורה של ריקים מסביב לשולחן, ועל השולחן - יין ושכר וכע מיני מאכלים. והם כוללים וסובאים, הוללים ומתהוללים.

רבנו - אחר השמש לרבי לוי יצחק - יראה נא בעיניו: פושעי ישראל אלו יושבים בליל סליחות במסגה ושותים ומשתכרים.

חליטה - אומר רבי לוי יצחק - ישראל קדושים הם. בודאי שהם אוכלים - ומזכרים ברכת "הנהנין". מביט השמש שוב וראה שהם תוקצים כל כה לכה.

עכשיו - הוא אומר לרבי לוי יצחק - הם השיעו להסכם על חלוקת הנזבות. הם מחליטה - אומר רבי לוי יצחק - אין הם תוקצים כל אלכא כדי לברק כה את כה לחיים ולשנה טובה.

ושוב ראה השמש, שהם מתלחשים ביניהם.

עכשיו - הוא אומר לרבי לוי יצחק - הם משלים כה לכה את מעשי הנזבות: מה שנבו ומחי שנבו. אם כן - מתחלל רבי לוי יצחק שמחה רבה - הרי הם בעלי-תשובה סחורים, והם מתוודים כה בפני כה לפני הסליחות, כדי שייכנסו לשנה החדשה בקדושה וטוהרה.

2. הרהורי תשובה

המושג 'תשובה' טבוע ומושרש אצל כל אדם מאמין כל חייו. כל המתפלל שלוש פעמים ביום, מאזכר נושא זה בתפילת העמידה (תפילה חמישית) ומבקש כי הקב"ה יחזירהו בתשובה שלמה; לעומת זאת, התשובה שאנו דנים בה היא תשובת האדם. חודש אלול נקרא 'חודש התשובה', ועשרת הימים בין כסה לעשור (מראש השנה עד יום הכיפורים), נקראים 'עשרת ימי תשובה'. השבת שבעשרת ימים אלה נקראת 'שבת תשובה' (וגם 'שבת שובה'), ויום הכיפורים עצמו מהווה את גולת הכותרת של התשובה.

הרב שלמה גאנצפריד בחיבורו החשוב קיצור שולחן ערוך (קכח, א), מאפיין תקופה זו כדלהלן:

מרי"ח אלול עד אחר יום הכיפורים המה ימי רצון. ואף כי בכל השנה הקב"ה מקבל תשובה מן השבים אליו בלב שלם, מכל מקום ימים אלו מובחרים יותר ומזומנים לתשובה להיותם ימי רחמים וימי רצון...



בתקופה זו לומדים ועוסקים בתשובה - הלכותיה, כלליה, פרטיה ודקדוקיה. מלבד זאת, האדם המאמין לאחר שעסק בענייני התשובה, מהרהר בנושא זה, ובוודאי יש לו שאלות ומשאלות, ובמיוחד: האם האדם מגיע בעניין זה לידי עשייה, ומה היא? הרהורים כאלה יכולים להביא את האדם לידי מעשה, כמו שאמרו חז"ל בפרקי אבות (ד, ו) בשמו של ר' ישמעאל (תנא בדור הרביעי) בנו של ר' יוחנן בן ברוקא (תנא בדור השלישי): "הלומד על מנת ללמד, מספיקין בידו ללמוד וללמד; והלומד על מנת לעשות, מספיקין בידו ללמוד וללמד, לשמור ולעשות". כידוע, הרהורים מותרים בשבת: "דיבור אסור והרהור מותר". כך שאדם המהרהר בענייני התשובה, במיוחד בזמן הפנאי, נוסף לכל הלימוד והעיון בהם, יש ביכולתו להגיע לידי עשייה, וכך יקיים הלכה למעשה את יישום התשובה.

על פי "הרהורי תשובה", מאת ד"ר אברהם גוטליב

3. החטא ותשובתו

בפרשת "ראה" בספר דברים אומר הכתוב: "ראה אנכי נתון לפניכם היום ברכה וקללה. את הברכה אשר תשמעו...". מה פירוש? הרי היה צריך לומר: "את הברכה, אם תשמעו", כשם שהוא אומר בהמשך "והקללה אם לא תשמעו".

מפרש המלבי"ם, כי עצם המעשה שתשמעו את מצוות ה', זוהי הברכה הגדולה, ועצם החטא הוא העונש הכבד ביותר על האדם.

וכך מספרת ד"ר נחמה ליבוביץ (ז"ל):

לפני יותר מעשרים שנה הייתי חורה בבית המדרש למדריכים של צעירות הנוצר. הייתה בבית מדרש כה רוח טובה מאוד, רוח של אהבה ורצות וחברות טובה. פעם אחת התחילו שניות. לא האמנו. הייתכן? בתוך חברתנו - שניות?! ראשית - נצלם סכום כסף. כעבור שבוע - חיפש אחד צט שלו ולא נמצא. לא צברו ימים רבים ולאחד התלמידים נשנב שצון יקר. אין עוד ספק. איום ונורא, יש בינינו שנב. כל אחד ידע מה נשנב, מאיפה ולמי נשנב, ואיש לא ידע מי השנב. מה לעשות? אחר התיאוצות בין החורות פנינו למשטרה. אין ברירה.

ערב שבת, בשעות הצהריים, בא שוטר, איש מבוסר ורציני. אותה שעה לימדתי את השיצור האחרון, ובסוף השיצור נכנס השוטר לביתה יחד עם המנהל. נהיה שקט. המנהל קרא את רשימת התלמידים - 50 במספר - והנה לא חסר איש. כולם יושבים בביתה.

שאלתי את השוטר שמא אני צריכה לצאת. אמר השוטר: לא, אין כה נחול. וכי למה? הכל שלוי וידוע.

פתח השוטר ואמר: אני שוטר ותיק במשטרה. מאות מקרים כאלה כבר חקרתי או ראיתי או שמעתי. והנה חקרתי היטב את המקרה אצלכם. השצנו למסקנה ברורה אחת. אין כל טעם לחשוב שהחפצים נשנבו על ידי מישהו מן החול. בכל זאת האחוזים: השנב יושב צמנו בביתה, כאן, בחדר הבה.

ועכשיו אדבר אל השנב היושב בתוכנו. רק אתה בלבד יודע מי הוא השנב - והקדוש ברוך הוא כחובן אתה שנת שלוש פעמים והצלחת. אולי אין זאת הפעם הראשונה אצלך. אולי כבר קרה ונכשלת





בשנייה. אבל העיקר - דע לך, כאת שם לא תהיה הפעם האחרונה. אין מסתפקים בזה. אחרי שראית שאפשר - תחשיק ותשנוב פעם רביעית ועוד, בלי סוף. שרשרת ארוכה של מעשי שנייה. והיו לך בעולמך כל מיני דברים יפים: כסף, תכשיטים ושעונים. הרבה דברים יפים, שאחרים שצמלים קשות לא יוכלו לרכוש להם. ולא יתפסו אותך כי יש לנו ניסיון במטרה, שאת רוב השנים אין תופסים, ואתה תהיה אדם מסובד ועשיר. אולי... אבל אתה תהיה שני! כל ימי חייך תהיה שני! ולא תוכל להשתחרר מן החטא, לעולם.

ועתה אייעל לך צרה. השעה היא 12.30. כולנו נלך הביתה, איש למקומו, כי עוד מצט שבת קודש, ואין לנו פנאי הרבה. בין השעה 1.00 ועד השעה 2.00 לכל המאוחר תשים את החפצים במקום שליו לעין, כדי שיוכלו למצוא אותם ואתה לא תהיה עוד שני.

לחם השוטר את התיק, לבש מעילו, חבש כובעו, איחל לכולנו שבת שלום, ויצא.

אלף אחד לא הוציא הטה בחדר. שקט מוחלט! עם אני, וסם המנהל, יצאנו בלי אומר ובעלי דברים. ליד התנה עוד מצאתי את השוטר עומד ומחכה בסבלנות לבוא האוטובוס. אחרתי לו: "מניין לך אדוני, שהצצה תפעל, ומה יהיה אם השני לא יחפיר? מה יהיה אפי?

אמר השוטר בקפידה: "שבת! כמה שנים שירת במטרה?" באותו רגע בא האוטובוס ונסענו.

כעבור שעה - ואני בתוך ביתי - מצלצל הטלפון: מנהל בית המדרש מודיע לי בהתרגשות, שהאבידה נמצאה על השולחן בפרופדור, שליו לעין בול.

"כאת אחרת, סיימה נחמה את סיפורה, החטא שאדם עושה הוא העונש והקללה שלו. החטא אינו מניח לו לעולם. ועצם המעשה הטוב - אשר תשמעו אל מצוות ה' - הוא הזרקה השדודה ביותר עלי אדמות".

על פי "תורת חיים - מצוות לימוד תורה", בעריכת ציון עמיר, המרכז לחינוך דתי בישראל

4. אושפיזין

רבי לוי יצחק מברדיצ'ב היה מזמין אליו, אל הסוכה, שכנים, דווקא אנשים פשוטים משפל המדרגה. כששאלוהו פעם לטעם הדבר, השיב להם בדרך הלצה:

לעתידי לבוא, כשיפמינו את כל הצדיקים להיכנס אל "סוכת צורו של לוי", ואני לוי יצחק, עם אני יהיה לי חשק להיכנס אל אותה סוכה, הרי בוודאי יצב אותי המלאך בכניסה וישאלני בכעס: הא! מנין אתה משיע לכאן, אדם פשוט שמתק, הרי כאת סוכה לצדיקים ולשדולי עולם! ואשיב לו על כן: אל נא יחר אפק, עם לסוכתי שלי נתתי לאנשים פשוטים להיכנס ולא התביישתי בהם כלל...

"מאוצרנו הישן"





5. ארבעת המינים כמסמלי גוף האדם

ארבעת המינים שבלולב רומזים על איבריו של האדם. הלולב דומה לשדרה, האתרוג ללב, ההדס לעין והערבה לפה.

כשאדם נוטלם ומברך עליהם, הרי הוא כאילו משעבד את כל לבו וכל עצמותיו ומראה עיניו וכוח דיבור פיו, הכול להשיי"ת, כאילו שמחתו בחג היא רק בו בלבד.

כל רושם של חטא ועוון שנשאר באדם, באיבריו, בחושיו ובכחותיו, הכול מתכפר לו בזכות מצווה זו שעושה אותה באהבה.

גם הנענועים של הלולב מסמלים נענועי ראש כאות הסכמה וויתור.

התנאי העיקרי לאחדות בין הבריות הוא הוויתור ההדדי.

בנענוע ארבעת המינים המאוחדים, אנו מביעים את רצוננו להתאחד איש עם רעהו ולוותר על עמדותינו, כדי להגיע לאחדות מירבית.

על פי "במעגלי חיים", בעריכת הרב יונה מצגר ונחום לנגנטל





הסוכה והסכך (סיכוך)

השם המקובל בימינו לחג זה הוא: "סוכות" - על שם הסוכה, שהתורה חייבה אותנו לגור בה במשך ימות החג. הסוכה - חלקיה ומצוותיה. בקטע הבא נעסוק בכמה היבטים לשוניים של מצוות החג.

סוכה מהי?

הווי אומר: מבנה ארעי שאין לו גג קבוע.

כלומר: לסוכה אין כיסוי אלא סיכוך.

מה ההבדל ביניהם?

שה"סיכוך" הוא כיסוי קל, זמני.

במה סוככים בעברית?

על-פי הכתובים סוככים בשלושה דברים:

א. **בכנפיים** - כמו שנאמר:

- "והיו הכרובים פורשי כנפיים למעלה, סוככים בכנפיהם על הכפורת" (שמות, כה: כ).

ב. סוככים גם **במסך** ובפרוכת, כמו שנאמר:

- "וסכות על הארון את הפרוכת" (שמות, מ: ג).

ג. סוככים גם בענפי האילן, ככתוב:

- "תחת צאלים ישכב בסתר קנה וביצה. יסוכוהו צאלים צללו" (איוב, מ: כא-כב).

את הסוכה סוככים בסכך

על מהותו של "סכך" זה נאמר בשולחן ערוך:

- "דבר שמסככים בו צריך שיהיה צומח מן הארץ ותלוש" (אורח חיים, תרכט, א).

על פי שמה ברור שעיקרה של הסוכה הוא ה"סכך" או ה"סיכוך".



מה ההבדל בין שני מונחים אלה?

ההבדל אינו מהותי אלא מקורו בשימושי לשון שונים במקורות שונים:

המשנה משתמשת ב"סיכוך".

לדוגמה:

- "הרחיק הסיכוך מן הדפנות" (סוכה, א, ט).

הגמרא משתמשת ב"סכך".

לדוגמה:

- "סכך סכך - כשר הוא" (סוכה, יז: ע"א).

בימינו, בעקבות הכלל "תפוס לשון אחרון" (עפ"י בבא מציעא, קב: ע"ב), נתקבל המינוח המאוחר יותר (של הגמרא), ועל כן אנו אומרים "סכך".

"צלתה מרובה מחמתה", "חמתה מרובה מצלתה"

ניבים אלה מקורם בדיני סיכוך. כיצד?

המשנה במסכת "סוכה" פותחת בתיאור מספר סוגים של סוכות פסולות, בין סוגים אלה כלולה גם סוכה, "שחמתה מרובה מצלתה" (סוכה, א, א). כלומר: סוכה זאת, שאין הסכך מכסה כראוי את גגה ולכן החמה (שטח השמש שבסוכה) מרובה בה על הצל (שטח הצל שבסוכה) - היא פסולה. ברור אפוא, שסוכה "שצלתה מרובה מחמתה" - כשרה (שם, ב, ב).

מדינים אלה נוצרו שני ניבים במשמע חדש, שאינו מתייחס כלל לסוכה.

כאשר רוצים לציין, שההיבט השלילי בעניין מסוים גדול מן ההיבט החיובי שבו, אומרים:

▪ "צלו מרובה מחמתו".

"צלו" בהקשר זה משמש מטאפורה למשהו שלילי.

כאשר רוצים לומר, שההיבט החיובי של עניין מסוים גדול מן ההיבט השלילי שבו, אומרים:

▪ "חמתו מרובה מצלו".

בהקשר זה "חמתו" במשמע היבט חיובי ולא חמה ממש.

על פי "חגי ישראל בראי הלשון העברית, שלמה הרמתי, הרשות המשותפת לחינוך יהודי-ציוני

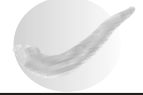

א. מדיני הימים הנוראים

חודש אלול הוא חודש הרחמים והסליחות. שלוש דרכים, מונים מקורותינו, כדי לזכות בדין: **תשובה, תפילה וצדקה**. התשובה הזאת מועילה רק לעבירות שבין אדם למקום. על עבירות שבין אדם לחברו אין יום הכיפורים מכפר, עד שיפייס את חברו. ויהא אדם מוחל לחברו בלב שלם. החל מראש חודש אלול עד שמיני עצרת נוהגים לסיים את תפילת שחרית וערבית ובתפילת מנחה (בקהילות מסוימות) במזמור "לדוד ד' אורי" (פרק כז בתהלים). בראש השנה ממליכים את הקב"ה כמלך. בו ביום שוקלים את זכויותיו ועוונותיו של כל אדם. לכל אדם ניתנת האפשרות לחזור בתשובה עד יום הכיפורים, סוף עשרת ימי תשובה. מצוות ומנהגים רבים הנוהגים בראש השנה נותנים ביטוי למהותו של היום (אכילת מאכלים סמליים, תקיעת שופר, תשליך, ברכות ואיחולים לשנה טובה).

יום הכיפורים

יום הכיפורים הוא היום הקדוש והמקודש ביותר בעם ישראל כפי שמכונה "שבת שבתון". ביום זה מרגיש כל יהודי את ייחודו של עם ישראל. העם כולו שובת ממלאכה ומרבית היום שוהים בבית-הכנסת בתפילות ובתחנונים. ביום הכיפורים אנו מענים את נפשותינו. לא אוכלים ושותים, לא רוחצים, לא סכים בשמן ותמרוקים, לא נועלים נעלי עור ולא מקיימים יחסי אישות ("חמישה העינויים"). תפילה אופיינית ליום הכיפורים היא הוידוי, שריד מתפילתו של הכהן הגדול ביום הכיפורים כשבית המקדש היה קיים. אחרי חורבן הבית קבעו חז"ל שעל כל אדם מישראל להתוודות.

ב. מדיני חג הסוכות

בחג הסוכות אנו מצווים לשבת בסוכה שבעת ימים.

- גובה הסוכה צריך להיות לא פחות מעשרה טפחים ולא יותר מעשרים אמה. רוחב הסוכה צריך להיות לא פחות משבעה טפחים על שבעה טפחים (בערך 56 X 56 ס"מ).
- **הערה:** הטפח הוא 8 ס"מ והאמה היא 48 ס"מ (לפי הרא"ח נאה).
- סוכה חייבת בשלוש דפנות, שיכולות לעמוד בפני רוח מצויה. צריך שהצל יתפוס משטחה יותר מאור השמש (**צלתה מרובה מחמתה**) ושלא יסתיר את אור הכוכבים בלילה.
- אין מסככים את הסוכה אלא בדברים שהם גידולי קרקע, אך לא בדברים הנאכלים (פירות וירקות). בדרך כלל משתמשים בענפי עצים.
- מצוות **"נוי סוכה"** היא לקשט את הסוכה בקישוטים, בכלים נאים ובשבעת המינים שבהם נשתבחה ארץ-ישראל.
- בחג הסוכות בערב לאחר צאת הכוכבים כשחוזרים מבית-הכנסת, נכנסים לסוכה ומברכים ברכת **"לישב בסוכה"**, בעת הקידוש על היין. כמו כן מברכים ברכת **"שהחיינו"**. בשאר הימים מברכים רק ברכת **"לישב בסוכה"**.
- יש לאדם לאכול ולשתות בסוכתו, ללון בה ולעשות בה את ימי החג (על-פי פירושו של הפסוק **"בסכת תשבו** שבעת ימים, "תשבו", כעין תדורו).
- נוטלים **ארבעת המינים**: לולב, אתרוג, הדסים וערבות בכל יום מימי החג (חוץ משבת). בפעם הראשונה מברכים ברכת **"שהחיינו"** לאחר ברכת **"על נטילת לולב"**.
- אוגדים את הלולב עם ג' הדסים לימין שדרתו וב' ערבות לשמאלו. מחזיקים באתרוג ביד שמאל ובלולב ביד ימין. שדרתו של הלולב צריכה להיות גבוהה טפח מקצה ההדסים והערבות.
- אף-על-פי שבכל החגים מצווים אנו על השמחה, **בחג האסיף** מצווים אנו עליה כפליים.
- בליל השישי של חג הסוכות יש נוהגים להיות ערים כל הלילה ולעסוק בתורה ואומרים **"תיקון ליל הושענא רבה"**, וב"הושענא רבה" מקיפים את הבימה שבע פעמים עם הלולב ומרבים בתפילות הושענות על המים. לבסוף מניחים את הלולב ומקיימים מנהג נביאים קדום שהוא **חיבוט ה' ערבות על הקרקע**. כמו בד' המינים, יש המהדרים לקחת ערבות מהודרות כשם שלוקחים אתרוג והדסים מהודרים כדי לקיים **"זה א-לי ואנוהו"**. מקובל שב"הושענא רבה" נחתם סופית דינו של אדם.
- לאחר קיום מנהג חיבוט הערבה שמים את הערבות במקום מכובד.

ג. מדיני שמיני עצרת

- בקידוש ליל החג אומרים ברכת "שהחיינו" ו"שמיני חג העצרת הזה".
- בלילה וביום מוציאים את כל ספרי התורה מארון הקודש ומקיפים עמם שבע "הקפות" סביב הבימה ובכל הקפה רוקדים ושרים ואומרים פיוטים בשמחה גדולה.
- יש נוהגים לקרוא בתורה בליל שמחת תורה. בקריאת התורה בשחרית קוראים פרשת "וזאת הברכה" ומעלים את כל הציבור ואף את כל הילדים לברך על התורה ("כל הנערים").
- קוראים למכובדי הקהילה לסיים ולהתחיל את התורה. המסיים נקרא "חתן תורה" והמתחיל נקרא "חתן בראשית". ומתחילים לקרוא מבראשית עד סוף פרשת "ויכולו" כדי להראות שחביבה עלינו התורה. לפני תפילת המוסף מזכירים את הנשמות בתפילת יזכור.
- בתפילת מוסף אומרים תפילת הגשם ומזכירים "משיב הרוח ומוריד הגשם".
- יש הנוהגים לעשות הקפות שניות במוצאי החג כדי להמשיך את רוח האחדות שאפיין את ימי החג.

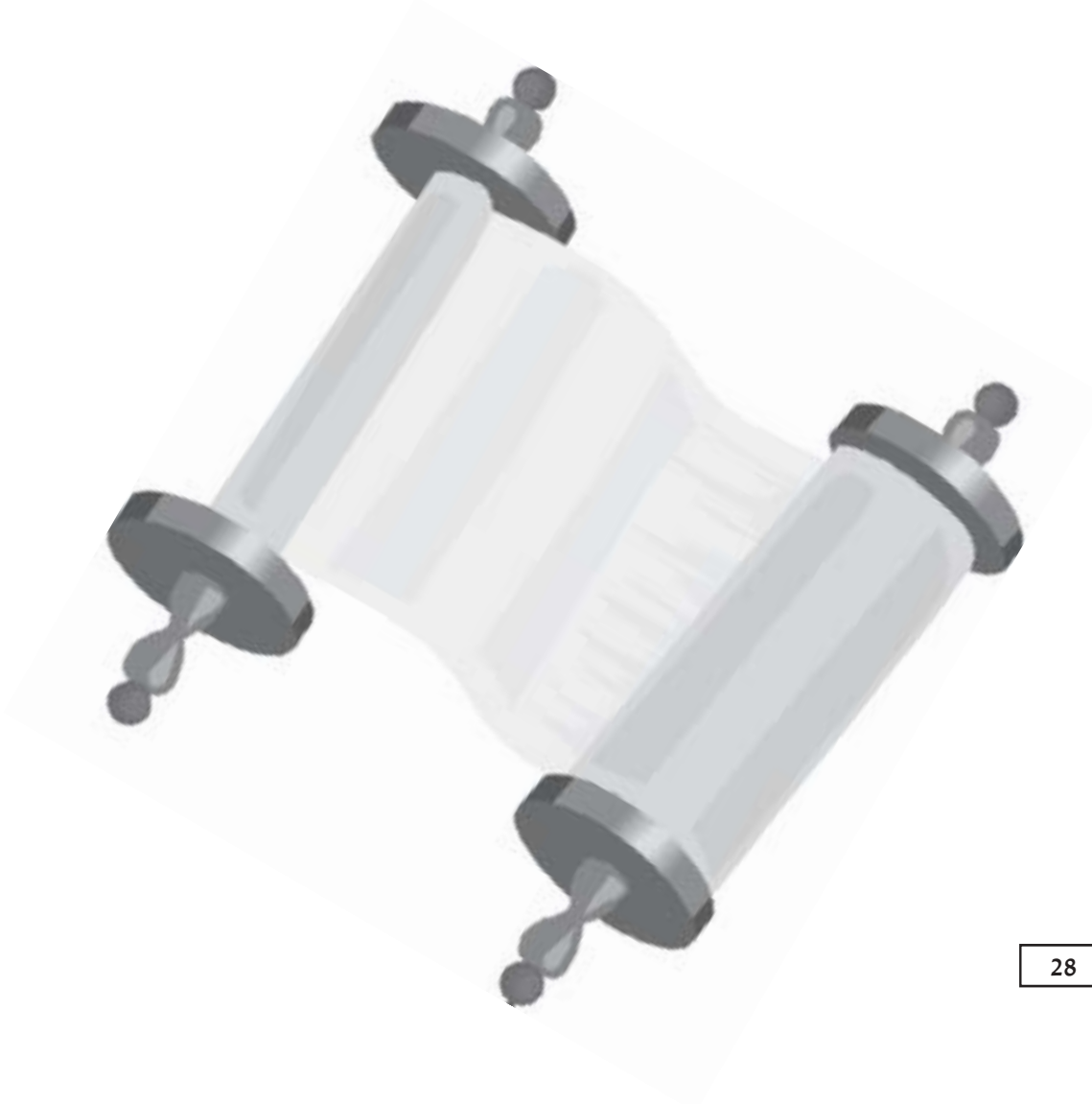



	5	4		3	2	1	
			6		7		8

לוח המודעות מס' 139



סוכה משובצת

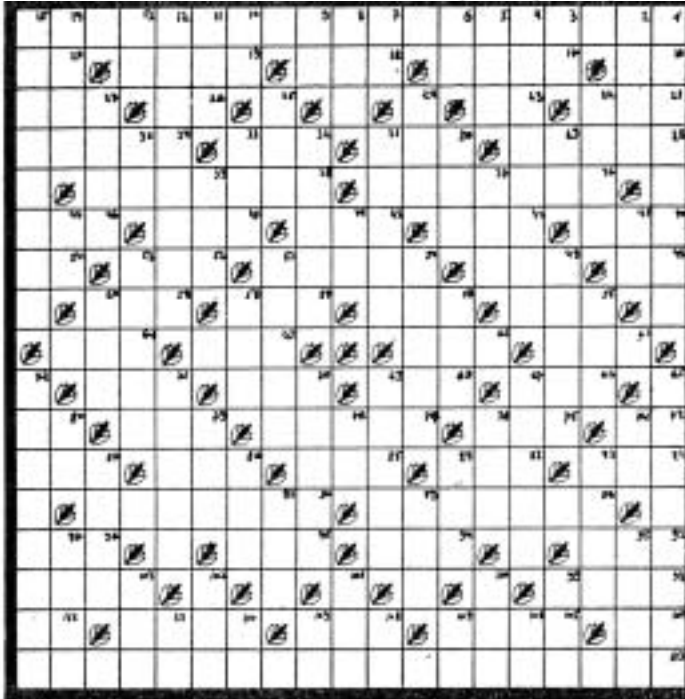

במאוזן: 1) קטעי פסוק המבטא את הפעיל משוטים; 19) משמש לכניסת אור ואוויר; 20) מספר אותיות האל"ף בי"ת; 21) תבלין לעוגה; 23) ישן; 26) זן, נע; 27) עצרו לשם מנוחה; 28) עצירת גשמים; 30) חבל ארץ במצרים הקדומה; 32) גוֹן; 34) אדם הדוגל בפשיוס; 36) כינוי לחג הסוכות; 38) בן דוד שניסה למלוך לפני שלמה; 40) לבוש כף הרגל; 42) תיקון נוסח, עשה גירסה; 43) שוטה; 45) די לחכם; 46) משבעת המינים; 48) שאינו קהה; 49) רכוש רב; 50) כלי יורה פגזים; 52) קטטה; 54) אבי האב; 55) אבל, אולם; 56) פרק זמן; 57) תפילת שבת הנאמרת בחגים; 59) הולך על גחונו; 61) בעל חיים נאמן; 62) חמה; 63) מעוור עיני חכמים; 64) נער רך; 66) לאחר החיים; 68) שממה; 70) ילדי; 71) הנוכר לעיל; 73) אבר בגוף; 75) קרע, קטף; 77) המתה (פעולה); 79) המתין; 80) מילת הוספה; 81) לכד; 83) חלק (בארוחה); 85) שומר הנשים;

86) התערב בסכום כסף; 87) הזיק בקרניו; 88) אסור בהנאה בימי החג ומשמש לקישוט; 90) נעים זמירות ישראל; 92) שבקו חיים; 94) נושא מכתבים; 95) חורבן; 96) מחמש המגילות; 98) זקן; 103) מעונו; 104) גר; 105) חבר; 108) קבוצת אנשים הנבחרת על ידי ציבור שאותו היא מייצגת; 110) רעיתי; 112) בור חסר ראש; 113) אימרה המורה לשמוח בשמחת התורה.

במאונך: 1) "פרי עץ הדר, כפות תמרים וענף עץ עבות..."; 2) תקון, שכלול; 3) בן נח; 4) תפילה מיוחדת הנאמרת בשמחת תורה; 5) טוב בצרפתי; 6) פחד; 7) און, חזק; 8) מספר שנים שאדם צובר בעבודתו; 9) גבעה גבוהה; 10) בגיל זה - לחופה; 11) חריץ שמשאירה אחריה המחרשה; 12) אורחי הסוכה; 13) בסיס; 14) מחצית המכסיים; 15) פעולה הנעשית בהושענא רבה לאחר ההקפות (מנהג נביאים); 22) סולח; 24) אבי דוד; 25) לבוש; 27) שוכני היער; 29) רמת גן; 30) נטה למות; 31) מתה; 32) הטלת אשמה; 33) אש (בארמית); 35) כבש קטן; 37) קילל; 39) חיית טרף ממשפחת החתוליים; 41) מספר עובדה לבית משפט; 44) התנדף, חלף, עבר; 47) תשלום הנגבה על ידי השלטונות; 49) מארבעת המינים (ברבים); 50) סיפור; 51) "מסירה למלכות"; 53) מבחן; 55) עצר; 56) מעט מן המעט; 58) קבוצת מחתרת לפני קום המדינה; 60) ביזה; 65) בית תפארתנו; 67) חניך; 69) מקום קבורת אהרון הכהן; 70) הפרת אימון; 71) ההר שעליו בנויה חיפה; 72) יום בו מסיימים ומתחילים את התורה; 74) שני עמודים; 76) אור, הגר; 78) בר מצווה; 79) שמש; 80) מכסה הבית; 82) השתנות; 84) זר, גוי; 89) כלי שתייה; 91) שושנה; 93) ירח האיתנים; 97) מחילת זכות; 99) שיות קצוצות זנב; 100) בהמה דקה בעלת זקן; 101) חוסר אוכל; 102) הברית בענן; 103) מעון; 106) שניים; 107) נוזל החיים; 108) קרס אנקול; 109) מוציא את התבואה מקליפתה; 110) תפקידו לטפל בחולים; 111) משקה המיוצר מעלים.

ראה פתרונות בסוף הגיליון





פסיפס קהילות ישראל



מאת שמחה סיאני

דברי הימים של יהודי הונגריה

ערב מלחמת העולם השנייה חיו באירופה כמיליון יהודים, שמבחינה מדינית נמצאו בחמש ארצות עצמאיות: הונגריה, צ'כוסלובקיה, רומניה, סרביה ובריה"מ (אוקראינה). מצב זה נבע מהתפרקות האימפריה האוסטרו-הונגרית, שחבלים מהארצות הללו היו נכללות בה, עד סוף מלחמת העולם הראשונה. אף שחיו בקרב עמים שונים, היה ליהודי הונגריה בסיס משותף: השימוש בשפה ההונגרית כשפת הלאום וקשרים תרבותיים ייחודיים.

ידוע לנו על הימצאות נוכחות יהודית בהונגריה עוד בתקופה הרומית. אבל, יהודים מתחילים לקבל מעמד בהונגריה רק עם כיבושה על ידי הנסיך אַרְפָּאד במאה העשירית. אל השבטים שהנסיך הנהיג הסתפח, כנראה, שבט של כוזרים שבמאה התשיעית קיבלו על עצמם את הדת היהודית (ר' ספר "הכוזרי" של הריה"ל - רבי יהודה הלוי).

היהודים מילאו תפקיד חשוב במסחר במשך כמה מאות שנים, ואחדים מהם הגיעו לכהונות רמות. מעמדם התערער במחצית המאה ה-14, וזאת בשל האשמות ברצח לצורכי פולחן. אלו הולידו התקפות של נוצרים שעלו בחיי יהודים רבים. רק הכיבוש התורכי במאה ה-16 הביא ליהודים הצלה, אלא שהתורכים גורשו ב-1696 ומיד לאחר מכן התחדשו רדיפות היהודים. במרוצת הזמן השתפר מצבם ובמאה ה-18, הגיעו להונגריה יהודים ממוראביה, גאליציה ופולין. מאותה עת, הקיסר האוסטרי הפך להיות גם מלך הונגריה והקיסרות נקראה: אוסטרו-הונגריה.

בשלהי המאה ה-18, תחת שלטונו של הקיסר יוסף השני, חל שיפור ניכר בתנאי החיים של יהודי הונגריה, ובשנת 1840 כבר נמצאו בממלכה זו 200 אלף יהודים. שורת חוקים שאושרו ב-1867 העניקו ליהודים אמנציפציה מליאה וב-1896 אושר חוק שהכיר באמונה היהודית כשוות ערך מבחינה משפטית לאמונה הנוצרית. יהודי הונגריה השתלבו במהרה בחיי הארץ ותרמו לפיתוח המסחר, התעשייה, האומנויות והמדעים. אך מאידך, זה הביא להתבוללות ויהודים רבים נטשו את דתם.

בשנות ה-60 של המאה ה-19, התפתחה בהונגריה גם רפורמה בתחום הדת הקרויה: ניאולוגיה, שמצאה ביטוייה במיוחד בערים הגדולות. לא כך היה המצב באזורים הכפריים של האימפריה האוסטרו-הונגרית ובעיירות הקטנות, ששם התנהלו חיי הדת עפ"י המסורת ההלכתית, לאור הנחיותיו של החתם סופר



ר' משה סופר) וצאצאיו. הוא הקים בזמנו את הישיבה המפוארת ביותר באירופה, ישיבת פרסבורג (ברטיסלבה - סלובקיה).

המגמה הבולטת והמשפיעה ביותר בקרב יהודי הכפרים והעיירות הייתה החסידות, שהונהגה בידי צאצאי אדמו"רי החסידות. הבולטים ביניהם: חסידות מונקטש וחסידות ויזניץ (אוקראינה דהיום), וכן חסידות סאטמר (טרנסילבניה).

בכל מקומות מגוריהם, היהודים - על-פי השתייכותם לזרם אורתודוכסי, ניאולוגי או חסידי - בנו בתי כנסת מפוארים ביותר, שבנייתם הושפעה מאד מסגנון הבנייה האוסטרי. דוגמה מובהקת למאמץ זה הוא בית הכנסת בבודפשט, שהוא בית הכנסת הגדול ביותר באירופה שנבנה בסגנון מאורי.



בית הכנסת של סגד

חורבנה של יהדות הונגריה

עם פרוץ מלחמת העולם השנייה (1934), החזירה הונגריה לעצמה חלק ניכר מהאזורים שנלקחו ממנה עם התפרקות האימפריה האוסטרו-הונגרית, כגון: סלובקיה, יוגוסלביה, אוקראינה. שם הצורר הנאצי עשה שפטים בקהילות. רוב היהודים הושמדו או הובלו למחנות מוות (אשוויץ בעיקר).

היהודים בהונגריה "הגדולה" זכו לשקט יחסי (עד מרץ 1944), כאשר הנאצים כבשו את הונגריה ויותר מ-600 אלף יהודים נספו בשואה. לאחר המלחמה, שוקמו כמאתיים קהילות, אבל רובן התדלדלו בשל הגירה או מעבר יהודים לבירה.

עם השתלטות הקומוניזם על הונגריה, נסגרו הרבה מוסדות יהודיים ונעצרו פעילים רבים מהקהילה. במהלך המרד בשנת 1956, בחרו 20 אלף יהודים לעזוב את הונגריה. עם התמוטטות הקומוניזם, הקהילה היהודית חידשה את קשריה עם העולם היהודי, בייחוד עם מדינת ישראל. יש הסבורים שכיום מצויים בהונגריה כ-100 אלף יהודים וצאצאי יהודים (הקהילה הגדולה ביותר במזרח אירופה).

חיי הקהילה של יהודי הונגריה היום

ברית הקהילות היהודיות היא הארגון היהודי הראשון החשוב, המאחד את שתי הקהילות: הניאולוגית והאורתודוקסית. כיום פועלים בהונגריה הרבה ארגונים יהודיים, בכלל זה: בני ברית, ויצו, הגיוינט וקרן לאודר, המעודדים את הפעילות היהודית. מאז נפילתו של השלטון הקומוניסטי, התחדש קיומם של ארגונים ציוניים בהונגריה, ובכלל זה רוב תנועות הנוער הגדולות, שבעבר ובעיתות המשבר פעלו להצלת יהודים, לארגון העלייה ולעזרה לנזקקים. מועדון הספורט "מכבי" חידש אף הוא את פעילותו והקהילה מפעילה בית-חולים יהודי, שהוא מוסד צדקה וכן מעונות לילדים ובתי-אבות. במוזיאון היהודי בבודפשט, יש אוסף מרשים של יודאיקה. כמו כן הוקם מוזיאון לזכרו של ד"ר בנימין זאב הרצל (בבית שבו נולד), בו מוצגים, בין השאר, חפצים אישיים וכתביו.

תרבות וחינוך

בודפשט כיום פועלים שלושה בתי-ספר יהודיים, כולל בית ספר תיכון, ובהם יותר מאלף תלמידים (בסיוע קרן לאודר). מחנה קיץ יהודי נערך אחת לשנה ומשתתפים בו יותר מ-1500 ילדים ונוער. ב-1994 נפתח המרכז הקהילתי "באלינט" בבודפשט, וכיום זה המוקד לפעילויות יהודיות, תרבותיות וחינוכיות. שם גם נערכים שיעורים בעברית, הרצאות, חוגים, הצגות ומופעים מוסיקליים. באוניברסיטת "אוטבוס לוראנד" יש מרכז למדעי היהדות וסטודנטים יכולים להתעמק במדעי היהדות, במסגרת האקדמיה למדעים. מספר הספרים על עניינים יהודיים המתפרסמים בהונגריה, מצוי בקו עלייה. קיים עיתון יהודי קהילתי וכן גם כתבי-עת יהודיים. הסופר המהולל אימרה קרטיס, אחד מקבוצה גדולה של סופרים יהודיים, זכה בפרס נובל בשנה שעברה (2003) וזאת בזכות מפעלו הספרותי העוסק ביהודים ובגורלם בזמן השואה. אחד מספריו שתורגם לעברית, לאחרונה, קרוי: "קדיש".

מנהגי חודש תשרי בקרב יהודי הונגריה אז ועתה

המנהגים היו שונים בקרב הקהילות השונות: האורתודוקסית, החסידית והניאולוגית. בקהילות האורתודוקסיות, בערים ובעיירות, הייתה הקפדה יתירה בכל הנוגע לקוצו של יוד שבהלכה. התפילות היו נערכות בבתי-הכנסת ברוב פאר והדר, וזו הייתה תקופה שמרבית היהודית נטלו חופשות מהעבודה. החופש נוצל לטיולים, לביקורי קרובים וכיו"ב.

בקרב החסידים, תקופת אלול-תשרי הייתה תקופת השיא בחיי הדת והתרבות. רבים מהחסידים היו מארחים בקהילתם את האדמו"רים, שבאו ממחוזות אחרים, או לחילופין היו נוסעים ושוהים, חלק ניכר מתקופת החגים, במחיצתו של הרבי, עם נשיהם וצאצאיהם. במקום יישובו של האדמו"ר היו נערכות תפילות חסידיות המוניות בניגונים מיוחדים, בפאר ובהדר. היו מתקיימות סעודות וה"טיש" המפורסם,



שבו חולקו לחסידים ה"שיריים" ממאכליו של הרבי. החסידים היו מקבלים את ברכת הרבי, נהנים מעצתו ושבים לבתיהם עם אמונה מחודשת ועם כוחות להתמודד עם מצוקות החיים, עד לשנה הבאה... בקרב הקהילה הניאולוגית, שהשתייכו אליה בעלי ממון, אינטלקטואלים ואנשי עסקים מכובדים ועשירים, נערכו התפילות בסגנון רפורמי, בהידור המודרני שכלל השתתפות מקהלות ונגינה באורגן. לְיָדֵי החברה הניאולוגית, הייתה זו דרך להפגין בפני תושבי הארץ את הגאווה היהודית, שהתבטאה בהשתייכות למסורת עם עתיק יומין בדרך חדשה יותר. בני הקהילה הניאולוגית הזמינו לבתי הכנסת שלהם את מיטב החזנים והאומנים הטובים ביותר שניתן היה למצוא, כדי לקיים את הטכסים השונים. כיום, פועלים בבודפשט כ-20 בתי-כנסת ובתי-תפילה. גם בערי השדה העיקריות, מצויים בתי-כנסת נוספים. בבודפשט פועל היום בית המדרש הניאולוגי היחיד לרבנים ובין תלמידיו נמצאים צעירים שבאו מארצות שכנות, כמו: בריה"מ, בולגריה, צ'כיה, סלובקיה, יוגוסלביה ועוד. עשרים רבנים משמשים היום בקהילות יהודיות בהונגריה. אנשי חב"ד פעילים בהן גם הם. בבודפשט יש יותר מעשרה אֶטְלִיזִים כשרים, מאפייה כשרה ומסעדה כשרה בהם מייצרים מוצרים כשרים, כמו: מצות, יין, בשר ומשקאות אלכוהוליים אחרים (סליבוביץ).

שולחן ראש השנה של יהודי הונגריה

ד"ר רוז בילבול (ילידת 1912 - סיגט מרמורש, חוקרת עץ הפפיאה ומפתחת מוצרי קוסמטיקה ייחודיים ותרופות מעץ זה ומפירותיו), מתרפקת על הימים ההם ומספרת על חג "ראש השנה" בשנת 1924: "ההכנות לראש השנה היו רבות ונדרשו ימים רבים טרם החג להיערך לקראתו, כי את כל המאכלים, הרטבים, הבשרים, העוגות... הכל הכינו בבית. לא היה נהוג בזמנו לקנות אוכל מוכן כמו שעושים היום. אמא הייתה פורסת מפה לבנה וחגיגית על השולחן. המפיות היו כמובן תואמות את המפה. על השולחן הונחו כלי הכסף היפים ביותר שהיו לנו בבית. יש פתגם ביידיש האומר: 'שהתענוג הוא קודם לעיניים ואחר כך לבטן'. אחר כך הונחו הצלחות מפורצלן מתוצרת 'רוזנטלי' והפרחים על השולחן היו בצבעי כחול-לבן, כמו הסמל של מדינת ישראל. את היין היינו מוזגים לכוסיות קריסטל. היה זה יין אדום ומתוק. אחר כך בא ה'משקה' - הסליבוביץ שהיה חביב עלינו ביותר. זה היה משקה כמו עראק, שהוכן משזיפים ואבא היה מברך על הרימונים, הענבים, התפוזים, האגסים, התמרים, התאנים... רוב הפירות יובאו מתורכיה. אצלנו בראש השנה לא אכלו תפוח בדבש. כשאבא בירך את הברכה, הוא טבל את החלה בדבש ולא במלח. את המנהג הזה, של טבילת תפוח בדבש, ראיתי רק בארץ. בראש השנה עשינו דגים ממולאים בתנור. אמא הייתה מכינה מרק עוף עם קניידלעך, בו לא היו שמים



איטריות ארוכות, כפי שעשו כל השנה, אלא הקפידו להכין קניידעל, שהוא עגול, כדי שתהיה שנה 'עגולה' - מושלמת, בלי מחלות וצרות... שלא יהו שום הפרעות בשנה הזאת, שהכול יהיה טוב.

על פי רוב, בחג אכלנו בשר אווזים. היו דואגים לפני החג לפטם את האווזים, והיה נהוג לבשל אווז ממולא בתערובת של חלה לבנה עם מים, ביצים, פטרוזיליה, פירות יבשים, שקדים ואגוזים. אחר כך הניחו את האווז הממולא בתנור. זה היה המון עבודה, אבל הטעם... טעם גן עדן. גם את הכבד של האווזים בישלנו עם אגוזים ושקדים.

על יד הבשר היה רוטב חרדל ושזיפים יבשים שהיה מתוק-חמוץ ורוטב עגבניות. את הרוטב של העגבניות הכינה אמא בכמויות עצומות, שהיו מספיקות לנו לכל השנה. כל אחד לקח איזה רוטב שרצה עם הבשר.

אף פעם לא בישלנו את האוכל עם שמן רגיל, אלא עם השמן שהפקנו מהשומן של האווזים.

ליד הבשר הוגשו סלטים: סלט תפוחי אדמה עם ביצים ומיונו ביתי. הכנת הסלט הזה הייתה המומחיות של האמא שלי. גם הוגש סלט שהיו מעורבים בו: פטרוזיליה, סלק וסלרי. הסלט הונח על צלחת עגולה ובאמצע שמו חתיכה של רחת לוקום שהביאו מתורכיה. אני חושבת ששמו את הרחת לוקום כי הוא מתוק, ובשנה החדשה צריך לאכול דברים מתוקים, כדי שתהיה לנו שנה מתוקה.

במשך ארבעה שבועות של החגים: ראש השנה, יום כיפור וסוכות, לא הניחו על השולחן סלט עם חמוצים, כמו: סלט כרוב חמוץ או מלפפונים חמוצים, שהיינו אוכלים כל השנה. כל הסלטים היו בטעם חצי מתוק. גם הסלט עם המיונו היה יותר מתוק מאשר חמוץ.

אמא גם הכינה שזיפים עם אורז. השזיפים היו בצבע כחול כהה, לא עגולים אלא בצורה אובאלית. היינו קוראים למאכל זה "פלויען מיט רייז".

היה לנו מנהג מאוד נדיר בבית בראש השנה - ליד כל צלחת הניחה אמא תפוז. את התפוזים הביאו מבודפשט. אני חושבת שגם הם יובאו מתורכיה.

כמנה אחרונה הגישה אמא מספר דברים: קודם כל היה הקומפוט שעשו בבית מכל מיני פירות: אגסים, תפוחי עץ, שזיפים... וגם הכינו עוגות - עוגת דבש, שעל כל אחת היה ציפוי אחר. הייתה עוגת דבש עם קרם שוקולד, או עוגת דבש עם קרם אגוזים לבן. הכינו עוגות עם פרג וגם שטרודל שנקראה 'אפפל שטרודל', ואחר כך היינו שרים בהונגרית וביידיש. לאמא שלי היה קול מאוד יפה והייתה שרה ביידיש, כולם אהבו לשמוע אותה.

כשהגיע חג הסוכות, היינו מכינים את הסוכה. היה לנו מטבח עם גג נפתח, וזה היה הסוכה שלנו. היה שם המון מקום, גם לנו, היינו שתיים עשרה נפשות בבית: ההורים, הילדים והסבא והסבתא, וגם לאורחים שלנו היה מקום. גם בסוכות בישלנו מאכלים דומים והילדים חתכו ניירות לעשות דקורציה לסוכה. אבל מה שאהבנו, בתור ילדים, בחג הסוכות, זה שקנו לנו מתנות, כמו: פִּילֹנְךְ חדש (אפודה) ונעליים חדשות, ועל יד התלבושת היה תמיד ספר יפה. לכל גיל קנו ספר, כך שהיו לנו בבית ספרים לכל הילדים בכל הגילים.



היום, מסכמת ד"ר רוז בילבול, כבר לא כולם מכינים בבית את המאכלים הנפלאים האלה לחגים, שדרוש המון זמן להכין אותם, אלא קונים אוכל מוכן. אבל, תמיד יש התרגשות ושמחה לפני החגים, וזה מה שחשוב".

לסיכום

יהודי הונגריה, כמו גם יהודי קהילות אחרות של עם ישראל, תרמו תרומה נכבדה בהקמת המדינה ובפיתוחה. מתוכם יצאו: בנימין זאב הרצל - חוזה המדינה, ד"ר מקס נורדאו - סגנו של הרצל, אלי ויזל - בעל פרס נובל לשלום, הצנחנית חנה סנש, אפרים קישון - חתן פרס ישראל, הציירים: שמואל כץ, יוסי שטרן, הקריקטוריסטים: יעקב פרקש (זאב), קריאל קרדוש (דוש), ד"ר רוז בילבול, האלוף אהרון פרקש זאבי, הסופר איתמר יעוז-קסט, המשוררת אגי משעול, ועוד רבים וטובים.

מידע רחב ומעניין יותר על יהודי הונגריה, ניתן לקבל בביקור ב"מוזיאון למורשת היהדות הדוברת הונגרית" בעיר הקודש צפת, ככר העצמאות (מול בית יגאל אלון), ת"ד 1168, צפת 13111, טלפקס: 04-0883296.



קופת צדקה, 1822

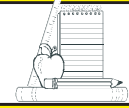

א. חגי תשרי

1. סולמות וחבלים

מטרה: הכרת והעמקת המושגים הקשורים לחשבון נפש.

המשחק מכיל:

- לוח משחק ענק או מגרש גדול (בערך 5X4 מ')
- קוביה

מהלך המשחק:

- יש להכין לוח משחק גדול וצבעוני (ניתן לצייר את הלוח בגירים על הרצפה והחניכים עצמם ימשו כחיילים).
- כדאי להכין שני סוגי כרטיסים כדלהלן: (1) כרטיסי שאלות לתשובות בהתאם ל"סולם או לחבל"; (2) כרטיסי קריאה.
- מומלץ לחלק את הקבוצות לחוליות של 3-4 חניכים.
- נציגה מכל חוליה תטיל את הקוביה - חוליה שלה מספר הנקודות הרב ביותר תתחיל.
- כל חוליה תתקדם בתורה לפי המספר שמורה הקוביה.
- חייל שמגיע למשבצת ממנה עולה סולם יעלה בו, חייל שמגיע לחבל יורד בו.
- במידה שיש שאלה במשבצת הסולם עליו לענות ולעלות רק אם הוא עונה תשובה נכונה.
- מנצחת החוליה שהגיע ראשונה לנקודת הסיום.

כרטיסיות שאלה

- למה נועדו ימי חודש אלול? - לעשות חשבון נפש ולבקש רחמים וסליחה.
- מהם השלבים בתיקון המעשה? - עזיבת החטא, חרטה, וידוי, קבלה לעתיד.
- מה מסמל מזל מאזניים? - שבחודש תשרי שוקלים את המעשים שלנו - טובים מול רעים.
- מה פירוש אלול בארמית? - חיטוט, בחודש אלול צריך לחטט במעשינו ולראות איפה טעינו.













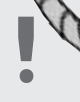

5. מהו כינויו של חודש אלול? - חודש הרחמים והסליחות.
6. מדוע עושים חשבון נפש דווקא בחודש אלול? - מכיוון שזה לפני ראש השנה שבו חל יום הדין.
7. מדוע תוקעים בשופר בחודש אלול? - על מנת לעורר את האנשים לחזור בתשובה.
8. מדוע חודש אלול נקרא חודש הרחמים והסליחות? - מכיוון ששערי שמים פתוחים וזו הזדמנות לבקש סליחה ומחילה.
9. מתי אומרים את הסליחות? - ספרדים - מראש חודש אלול עד יום הכיפורים, אשכנזים - מהשבוע שחל בו ראש השנה עד יום כיפורים.
10. חפץ העשוי מקרן אייל - שופר.
11. לאילו שני חלקים מחולקות מצוות התורה? - מצוות שבין אדם למקום (הקב"ה), ומצוות שבין אדם לחברו.
12. מהם ראשי התיבות של אלול המרמזים על מצוות שבין אדם לחברו? - "איש לרעהו ומתנות לאביונים".
13. מהם ראשי התיבות של אלול המרמזים על מצוות שבין אדם למקום? - "אני לדודי ודודי לי".
14. מהו וידוי? - הודאה במילים על החטאים.
15. מהי עזיבת החטא? - להפסיק לעשות את החטא.
16. מהי קבלה לעתיד? - לקבל על עצמי שגם בעתיד לא אעשה את החטא.
17. מהי חרטה? - להצטער בלב על המעשים הרעים שעשינו.

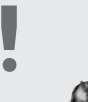
כרטיסיות סימן קריאה (לדוגמה)

1. הייתי עייף ולא קמתי לאישה בהריון באוטובוס - ל"ק 7 צ"צ"ס אמורה.
2. קנית קרטיב וזרקת את העטיפה ברחוב - האמת תאר אמה.
3. לא חזרת הביתה בשעה שאמא ביקשה בגלל שנשארת במסיבה עם החבריה - האמת תאר אמה.
4. מצאת קלמר בכיתה ולא ידעת למי הוא שייך אז לקחת אותו לעצמך - האמת תאר אמה.
5. שכחת להחזיר את העט ולא ביקשת רשות לקחתו - ל"ק 5 צ"צ"ס אמורה.
6. ביום שישי רצת לקיוסק ולכן עברת באור אדום - ל"ק 4 צ"צ"ס אמורה.
7. סיפרת לחברתך על הבגד החדש והמכוער שליאורה קנתה - ל"ק 3 צ"צ"ס אמורה.
8. החלטת ששי אשם בכל הגניבות שהיו בכיתה וסיפרת לכולם - ל"ק 6 צ"צ"ס אמורה.
9. אמא ביקשה ממך לסדר את החדר אבל אתה הלכת לשחק כדורסל - תאר צ"צ"ס אמורה.

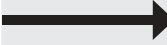

ניצחון				
40 	39	38 !	37	36 ? 
31 ! 	32	33 ?	34	35 
30 ? 	29 ? 	28	27 !	26 
21	22	23 !	24	25
20 ! 	19	18 ? 	17 !	16
11 	12 ?	13	15 !	15
10	9 ! 	8	7	6 ? 
התחלה				
1 	2	3	4 !	5 

על פי "מדרשת החוויה היהודית", מגדל העמק

2. פיקולו

מטרה: לשנן מושגים הקשורים לימים הנוראים וחג הסוכות.

גיל: 8 ומעלה.

מהלך המשחק:

יושבים במעגל (רצוי מסביב לשולחן).

המדריך מכריז "פיקולו" וכולם מכים בקצב בשתי אצבעות לסירוגין על ברכיהם. עתה המדריך מכריז אחת מתוך שלוש המילים: "ניצב", "שטח" או "אגרוף".

אם המדריך מכריז "ניצב" - על כולם להציב מיד את כפות ידיהם בצורה אנכית כשהן פתוחות.

אם הוא מכריז "שטח" - שוטחים את כפות הידיים על הברכיים.

אם הוא מכריז "אגרוף" - מכווצים את כפות הידיים לאגרופים על הברכיים.

כל מי שטועה בתגובה מקבל נקודה.

המדריך מכריז שוב "פיקולו" וממשיכים במשחק וכך הלאה.

המדריך יכול להטעות את המשתתפים בהכריזו את הוראותיו במהירות רבה, או בכך שהוא מבצע תנועות שאינן מתאימות להכרזות, למשל - מכריז "אגרוף" ועושה בידיו תנועת "שטח", או אפילו להוסיף תנועות אחרות.

ההוראה הקובעת היא ההכרזה המילולית ולא תנועת היד של המדריך. המנצח הוא בעל מספר הנקודות הקטן ביותר בעת סיום המשחק.

תהליך: המדריך מלמד את החניכים על המושגים הקשורים לנושא. לאחר שהחניכים למדו להכיר את המושגים הקשורים לימים הנוראים/חג הסוכות הם משחקים את המשחק הנ"ל עם כמה שינויים. החניכים בוחרים/יוצרים תנועות גוף לכל מושג ומושג שנלמד.

המדריך מפעיל את החניכים בתרגיל הנ"ל ובין התנועות הוא מרמז לתנועות שנבחרו והחניכים מתבקשים להגיב בהתאם.

הערה: יש להתחיל בקצב איטי את התנועות ולאחר שהחניכים יתרגלו יש להאיץ את קצב המשחק.

כמו כן אפשר לרמוז למושגים באמצעות תנועות מגוונות של צלילים.

על פי "61 משחקים", משרד החינוך, מינהל חברה ונוער

3. יום כיפור - ליל הרק

פתיחה:

שואלים - איזה יום מתקרב אלינו?
דנים עם החניכים על יום הכיפורים.

גוף:

- הצגה (נספח) - ההצגה מדברת על חיפושית שעשתה מעשים רעים, בכל פעם שעשתה מעשה רע נפלו לה נקודות מהגב (נותנים לחניכים להוריד את הנקודות כשהם שומעים מעשה רע).
- עוצרים את הסיפור כאשר החיפושית נותרה בלא נקודות ודנים עם הילדים מה עליה לעשות כדי להחזיר את הנקודות. מגיעים למסקנה שעל מנת להשיב את הנקודות עליה לעשות מעשים טובים.
- ממשיכים בקריאת הסיפור ובכל פעם שהחיפושית עושה מעשה טוב - מחזירים לה נקודות.

סיכום: מכינים עם החניכים "עץ משאלות" לכבוד השנה החדשה.

מ"א לב השרון, מחלקת החינוך, מרכז להעמקת החינוך היהודי, חבצלת השרון

נספח

חיפי החיפושית

הגיעה הביתה ופגשה באמא
"חיפי" ביקשה אמא "עזרי לי עם האשפה"
"לא, אמא! ענתה חיפי "לא רוצה"
חיפי לרחוב יצאה
בלי להרגיש שנעלמה לה עוד נקודה.
צעדה חיפי באמצע הכביש
ולפתע כמעט דרס אותה עכביש
העכביש המסכן פגע בה בלי כוונה
ובכלל הייתה זו חיפי שגרמה לתאונה
אך חיפי בכל זאת אמרה "עכביש" טיפש
אך אתה לא מתבייש?
הסתלק מפה פרצוף מוצף
אם לא - אצבט לך ת'אפי!
העכביש הסתלק מהמחומה

הרחק הרחק...
בחורשה אחת בין הרים וגבעות
גרה לה משפחת החיפושיות
לכל החיפושיות - כנפיים אדומות
ועליהן שבע נקודות שחורות.
חיפי שלנו בעלת הנקודות
יצאה יום אחד לסבוב קביות
בדרך פגשה נמלה זקנה עם סלים כבדים
שביקשה מחיפי לעזור לה להרים.
אך לחיפי לא התחשק
ובמבט חצוף משם התלה להתרחק
ובלי שתשים לב. בדרך אגב
נעלמה לחיפי נקודה מהרגב.
המשיכה חיפי לצעוד קדימה

ומגבה של חיפי עוד נקודה נעלמה.
המשיכה חיפי לעבר באר המים ומיד פגשה
במרבה רגליים: - "הו, עזרי לי חיפושית
נפתח לי השרך ברגל האחורית!"
- "תסגור אותו איזו חוצפה
אני לא אתכופי בשבילך על הרצפה"
נפרדה חיפי מהמרבה רגליים
ומגבה לא נעלמה נקודה אלא שתיים!!!
כך המשיכה חיפי בדרכה הרעה
ומגבה נעלמו נקודה אחרי נקודה
בקצב הזה אחרי יום
אף נקודה לא נשארה במקום
וגבה של חיפי הפך חלק ואדם.
הייתה חיפי סאד עצובה
ישבה כל היום בכיתה ובכתה,
והנה יום אחד, שמעה רחש קל,
הביטה סביב, והנה לצידה גמד קטן,
"אל נא תבכי חיפי הקטנה -
הקפדי לעשות מעשים טובים
וגם לך יהיו נקודות כמו לאחרים"
חשבה חיפי על דברי הגמד,
והחליטה לצאת לטויל נחמד.
והנה ראתה -
נמלה הבאה לקראתה,
והנמלה גוררת גרעין,
הגרעין גדול - והנמלה קטנה
ניגשה חיפי אל הנמלה -
ועזרה לה לשאת אתמשאה.
"תודה לך חיפושית" אמרה הנמלה
ולבה של חיפי התמלא שמחה.
ולפתע - שוב הרגישה הרגשה מזוהה -
הביטה לאחור - והנה על גבה צצה עוד נקודה,
בצד הדרך - ישב צרצרר וככה בכי סר.
"אוי רגלי, כאב נורא"

ניגשה חיפי ועזרה לצרצרר
"תודה לך חיפושית" - הוא אמר.
שמחה חיפי והמשיכה בדרכה
ולפתע שוב הרגישה - הרגישה מזוהה,
הביטה לאחור -
והנה על גבה צצה עוד נקודה,
לפתע שמעה קול בוקע מבין העלים
"עזרו לי! עזרו לי!"
זעק הפרפר שכנפיו נתפסו בין העלים
חיפי ניגשה אליו -
והסטה את העלים שסגרו עליו.
"תודה לך חיפושית" אמר הפרפר
ושוב הרגישה חיפי - דבר מה מזוהה
והביטה לאחור -
והנה על גבה צצה עוד נקודה,
"הי, חיפי!"
שמעה לפתע קול.
היה זה הגמד שפגשה אתמול
"רואה אני כי אספת הרבה נקודות שחורות ופותו!
כעת -
שובי לביתך, ושמרי עליהן שלא יעלמו!"
"אל תדאג גמד קטן -
אמשיך לעשות מעשים טובים -
כל הזמן!!!"



4. ארבע ארבעות הארבעות הארבעות

"פרי עץ הדור" - אלו ישראל; מה אתרוג זה יש בו טעם ויש בו ריח, כך ישראל: יש בהם בני-אדם שיש בהם מעשים טובים;

"כפות תמרים" - אלו ישראל; מה התמרה הזו יש בה טעם ואין בה ריח, כך הם ישראל: יש בהם שיש בהם תורה ואין בהם מעשים טובים;

"וענף עץ עבת" - אלו ישראל; מה הדס יש בו ריח ואין בו טעם, כך ישראל: יש בהם שיש בהם מעשים טובים ואין בהם תורה;

"וערבי נחלי" - אלו ישראל; מה ערבה זו אין בה טעם ואין בה ריח, כך הם ישראל: יש בהם בני-אדם שאין בהם לא תורה ולא מעשים טובים.

ומה הקדוש ברוך הוא עושה להם?

לאבדם אי אפשר, אלא אמר הקדוש ברוך הוא: יקשרו כולם לאגודה אחת והם מכפרים אלו על אלו.

(ויקרא רבה ל, יא)

חידה

ניתן לספר לחניכים את הסיפור הבא ולבקש מהם לזהות את גיבור הסיפור עם אחד מארבעת המינים.

"אני אוהב מאוד לקרוא ספרים. אמא לפעמים אומרת לי: "הנח מעט לספרים וצא החוצה לשחק עם חבריך!" אבל חבל לי - אני אוהב מאוד ללמוד ולדעת על כל נושא שבעולם. ובכל זאת נאלצתי אתמול להפסיק את הקריאה בדיוק באמצע הספר הכי מעניין שקראתי, מפני ששמעתי יללות איומות מן הרחוב. הצצתי מבעד לחלון וראיתי ילדים מתעללים בחתול. ירדתי מהר למטה וביקשתי מהם שיפסיקו, אבל הם צחקו לי.

פחדתי להשתמש בכוח, כי הם היו רבים, ואני - אחד. אימצתי את מחשבותיי למצוא עצה, אך לא מצאתי שום רעיון אחר, מלבד להחליף את החתול בכדורגל. וזה דווקא מצא חן בעיניהם. היה חבל לי להפסיד את הכדור שלי - אבל מה לעשות, רציתי להציל את החתול.

אחי הגדול, שנקלע למקום, גאל אותי מהסבך: הוא התנדב לאמן את הילדים ולעשות מהם קבוצת כדורגל. בתור מאמן הוא גם אחראי על הכדור. מאז הם משחקים בכדורגל, ולא בחתולים. וגם אני הצטרפתי לקבוצה.

פעילות

כדאי לחלק את הקבוצה לארבע ולחלק ארבעה פתקים סגורים ועל כל פתק כתוב אחד מארבעת המינים. ראש כל קבוצה יבחר פתק וקבוצתו תייצג את המין שעלה לו בגורלו (לדוגמה: לולב ואתרוג וכו'). כל קבוצה תחבר סיפור, שיר או מחזה על המין שנפל בגורלה ואחר כך תציג אותה זה בפני שאר החניכים.



ב. 800 שנה לרמב"ם

רבינו משה בן מיימון - הרמב"ם

גדול חכמי ישראל בימי הביניים בכל הדורות.

אמרו עליו - "ממשה עד משה לא קם כמשה". כוכב המאיר אחת לאלף שנה. בשבעים שנותיו זכה להאיר לעולם בחכמה ותורה ובכל תחומי החיים.

מתולדותיו

רבינו משה בן מימון הידוע בכינויו הרמב"ם, נולד לאביו שהיה דור שמיני לדיינים בעיר הספרדית קורדובה, בשנת ד' אלפים שמונה מאות תשעים וחמש לבריאת העולם - שהיא שנת 1135 לספירה. לפי עדויות מסוימות, היה רבינו מיוחס עד רבי יהודה הנשיא מסדר המשנה וממילא התייחס גם עד דוד המלך.

עיקר לימודו היה מפי אביו שהיה תלמידו של הרב יוסף אבן-מגאש תלמיד רבינו יצחק אלפסי הידוע יותר בכינויו הרי"ף.

לפי האגדה התקשה הרמב"ם בילדותו בהבנה ובלמוד, אך הרצון העז ותפילותיו הקנו לו את כח ההתמדה בלימודו, שמתוצאותיו נהנה עם ישראל והאנושות כולה.

ימי ילדותו לא עברו עליו בשלווה, כבר אז נטל יחד עם בני משפחתו הכבודה את מקל הנדודים. אז טרם מלאו לו 13 שנה נמלטה משפחתו מחרב ה"אל-מוהדים" - כת שרצתה להשליט את הדת האיסלמית גם על היהודים. תוך כדי נדודיו ובהיותו בן 17 בלבד החל את פירושו הגדול למשנה שנקרא "ספר המאור" כאשר אין עמו ספרים כלל. לאחר 9 שנות נדודים הגיעה משפחתו לפאס שבמרקו. בפאס ישבו כחמש שנים ולאחר מכן מלחץ המוסלמים בעיר זו, ברחו גם משם וישמו פניהם לארץ ישראל.

הנסיעה לארץ ישראל

באותם ימים הייתה הנסיעה בים כרוכה בסכנות רבות. אך למרות זאת נסעה המשפחה דרך הים לעבר הארץ הקדושה. יום ההפלגה היה ד' באייר ולשמחתנו נותרה עדות על הנסיעה בצורת רשימה בכתב ידו של הרמב"ם עצמו.

מצב היהודים באותה תקופה בארץ היה קשה מבחינה כלכלית ותנאי הקיום הקשים היפנו את רבינו ומשפחתו למצרים.

הרמב"ם במצרים

הרמב"ם התיישב במצרים בעיר פוסטאט שם הייתה עיקר עבודתו התורנית. בתחילת דרכו במצרים חי



בחסות אחיו שהיה סוחר באבנים טובות ושותפותו איפשרה לו להמשיך בלימודו. אך האסון שפקד את המשפחה שבו טבע אחיו עם כל רכושו בים הכריחה את הרמב"ם לעסוק למחייתו. הרמב"ם שלמד מאביו את מקצוע הרפואה החל לפרנס בה את משפחתו. ואחר זמן נתמנה לרופאו של מלך מצרים.

אט אט התפרסם הרמב"ם בתורתו, בחכמתו ובכשרון הרפואה, והפך למנהיגם הבלתי מוכתר של גלויות ישראל השונות. איגרות הלכתיות ודברי חיזוק הורצו לכל מבקשי תורתו באשר הם. בין איגרותיו הרבות המפורסמות ביותר הן:

- א. **איגרת השמד** - שבה, תוך כדי בירור הלכתי מעמיק, מחזק הרמב"ם את הנרדפים על ידי המוסלמים, ושולל את הדעה שהאנוסים שנתאסלמו כביכול יצאו מכלל ישראל. דבר זה השיב את רוח העם בסבל הרב.
- ב. **איגרת תימן** - באיגרת זו הבהיר לבני תימן הנבוכים יסודות האמונה, וחיזקם באמונתם נגד המסיתים המדיחים אותם ונגד נביאי השקר. דבריו הברורים והחמים היו כמים לנפש עייפה, חיזקו בעת הקשה ההיא את בני תימן שעד היום הרמב"ם מהווה עבורם פוסק עיקרי וכמעט יחידי.
- ג. **איגרת תחיית המתים** - להחדיר ולהעמיק את יסודות האמונה, שתחיית המתים היא אחת מאבני היסוד שלה. באיגרת זו גם הבהיר את דעותיו שסולפו על ידי גורמים שהתנגדו לו.

קירבתו למלך מצרים, חיזקה את מעמדו ואיפשרה לו לעזור לבני עמו. יחד עם זאת הנהיג את קהילת מצרים ותיקן בה תקנות שונות לשמירת חומות הדת ולביסוס המצב הכלכלי חברתי. קהילת תימן הונהגה על ידו ממרחקים וחוזקה באיגרותיו כמצוין לעיל, מכל פגעי התקופה הקשה שעברה עליהם מרדיפות האיסלם ועד למשיחי השקר שניסו להדיחם ולהטעותם. עד היום הרמב"ם הוא הפוסק המחייב את יהודי תימן וגם בנוסח הקדיש בזמנו הכניסו את הפיסקה "בחייכון וביומיכון ובחיי דמרנא ורבנא משה בן מיימון ובחיי דכל בית ישראל" (=בחייכם ובימיכם ובחיי מורנו ורבנו משה בן מיימון ובחיי כל בית ישראל - הכוונה לביאת המשיח).

שאלות ותשובות

כמות גדולה של שאלות ותשובות ששלח לכל רחבי תבל קובצה ונערכה בשלושה ספרים רבי כמות ואיכות. מתוכם ניבטת ההערצה וההערכה של יהדות העולם מכל קצווי ארץ לפוסק ולמנהיג הרמב"ם.

הרמב"ם כפוסק והוגה

במשך כל ימיו בנדודיו כבימי ישיבתו הממושכת במצרים, לא חדל הרמב"ם ליצור במישור ההלכתי-תורני-הגותי בפילוסופיה וברפואה.

"ספר המצוות"

ספר זה הינו פירוט של תרי"ג מצוות התורה. בשני חלקיו מבאר הרמב"ם את עיקרי המצוות תוך כדי נתינת טעמים לפי הבנתו. שני החלקים הם א' - על רמ"ח מצוות עשה וב' - על שס"ה מצוות לא תעשה. למרות שקיימים ספרי מצוות ידועים נוספים שקדמו לו ושנכתבו אחריו, מהווה ספר זה נקודת מוצא ראשונית ללימוד נושא מניין המצוות.

"משנה תורה" - "היד החזקה"

גולת הכותרת של ספריו ההלכתיים היה הספר "משנה תורה", אשר היווה סיכום להלכה לפי נושאים של התורה שבכתב והתורה שבעל פה. הספר חולק לארבעה-עשר חלקים ומכאן גם שמו המשני "הי"ד החזקה". בין החלקים השונים מצויים כל חוקי התורה במישור הדיני - דיני ממונות ודיני נפשות. בשטח ההנהגה היום-יומית - דיני תפילה, ציצית וברכות. בעיקרי האמונה - הלכות, הלכות יסודי התורה, הלכות דעות. בענייני הקרבנות - עבודה, קרבנות. ספרו זה היה לאבן פינה בפסיקה מאז ועד ימינו.

"מורה נבוכים"

תקופתו של הרמב"ם הייתה סוערת מבחינה רוחנית. הפילוסופיה הערבית ושאר השיטות והויכוחים עם הנצרות החלו לתקוף והכניסו ספיקות בלב היהודים. כדי לבסס את עקרונות האמונה והחשיבה היהודית, כתב הרמב"ם את הספר "מורה נבוכים" שכשמו כן היה - מורה לנבוכי הזמן ההוא, אך גם היום כאז מהווה הספר בסיס ויסוד למחשבה היהודית.

שלושה עשר עיקרים

חוסר האפשרות להשיג ספרים וקושי העיון ביסודי הדת להמון העם הביא את רמב"ם לתמצת את יסודות האמונה לשלושה עשר עיקרים. פירוטם נמצא בהקדמת פירוש המשניות לפרק חלק, הפרק האחרון ממסכת סנהדרין.

קיצורם נמצא בסידורים תחת הכותרת שלושה עשר עיקרים. בתפילה נאמרים כל יום בפיט "יגדל אלוקים חיי" המבוסס על י"ג העיקרים לרמב"ם.

רפואה ומדע

גם בשטח הרפואה והמדע, כתב הרמב"ם ספרים, ביניהם ספרי רפואה חשובים הנלמדים עד היום. ספרו הראשון היה ספר בנושא עיבור השנה, שהצריך ידע רב בחוכמת התכונה וההנדסה. הקדמתו לפירוש המשניות שלו למסכת אבות, הידועה בשם "שמונה פרקים לרמב"ם", מהווה למעשה ספר פסיכולוגיה יהודי שורשי היורד לנבכי הנפש ומעלה להם ארוכה. בין ספרי הרפואה שלו המפורסם הוא "פרקי משה".

פרשנות

"ספר המאור" - פירושו על המשנה, חובר בצעירותו, תוך כדי נדודיו ללא תנאים בסיסיים לכתיבה, כגון ספרים. אף על פי כן מהווה ספר זה פירוש יסודי למשנה. הקדמותיו הממצות לכל משנה והסבריו היסודיים והמקיפים לכל מושג ועיקר הפכו את הפירוש לתנאי הכרחי בלימוד ובהבנת המשנה.

במשך כל ימי חייו כאב את כאב עמו ואחיו היהודים, חיזקם על ידי איגרות והנהיגם בפסקיו. אכן, לא גוזמה היא ההגדרה שהתייחסה לרמב"ם "ממשה עד משה לא קם כמשה". כי משה רבינו שקיבל תורה מסיני עמל כל ימיו להקנותה לעמו, במקביל הנהיגם בתקופה קשה. כך רבינו משה בן מיימון - הרמב"ם - במקביל לעבודתו התורנית היסודית והמקיפה ראה בעוני בני עמו וסעדס ברוחניות. גם לאחר מותו בשנת ד' אלפים מאה שישים וארבע - 1204 לספירה, נותר הרמב"ם כשמש רוחנית הממשיכה להאיר מתורתה לעם ישראל וכמאמר חכמינו "צדיקים במותם קרויים חיים".

על עוצמת אישיותו האלוקית יעיד המעשה שהיה

בהיותו רופא המלך, רבים היו צובאים על ביתו והאכסדראות היו מלאות אדם. לאחר תפילת שחרית, סדר לימודו ופת שחרית, היה מטפל בנצרכים הרבים. יום אחד רופא ישמעאלי קנאי ושונא, ביקש להכשילו באבחנה רפואית.

ישב בתענית 3 ימים, לא הסתפר ולא התגלח, לבש קרועים והעמיד פני גוסס... והוא נראה כ"צל" אדם... מיזמתו, כאשר הרמב"ם יטפל ב"מחלתו" יקום בגאווה ויאמר: "הבל ורעות רוח" ...אינני חולה כלל, הצלחתי להכשילך!"

והרמב"ם בתום לבב ועומק חכמתו ממשיך בסיורו עם החולים, והתעכב ארוכות מול החולה הזה! בלא אומר ודברים. ו"המתחזה" רועד לבו... ומצפה ... מה יהיה. ואז אומר הרמב"ם: תרופתך - אוכל! מקלחת! והחלפת בגדים! שאין לה מרפא! הקנאה אוכלת את לברך טיפין טיפין - ואין מרפא! עצתי לך, לך אכול בשמחה וחיה בנחת, כי הוקצב לך עוד 3 חודשי חיים! בלבד. "כן יאבדו כל אויבך" - והדברים התקיימו בדיוק נמרץ כדברי הרמב"ם, "איש האלוקים!"

שמעון עזר

2. תעודת זהות

- גיזרו את הכרטיסים.
- ליד כל כרטיס שאלה ? הניחו כרטיס תשובה !
- בסעיף "תחנות בחייו" (ראה "תעודת זהות" לדוגמה בהמשך) רשמו, לפי הסדר, את הארצות שבהן הרמב"ם שהה.
- בסעיף מקצוע/עיסוקו, רשמו את התפקידים שבהם עסק הרמב"ם בימי חייו.
- אנחנו לא יודעים איך נראתה תעודת זהות בימי הביניים, אך תוכלו להכין מהתעודה שלפניכם (בעזרת חומר הרקע) תעודת זהות "אמיתית" של הרמב"ם, כפי שאתם מדמים לעצמכם.

כ' טבת תתקס"ה ! 1104	תאריך: פטירתו ?
תאריך: הולדתו ?	יד' ניסן תתצ"ה ! 1135
מקום הולדתו ?	קורדובה ספרד !

שם אביו ?	רבי מימון !
רבי משה !	מקום קבורתו ?
שמו ?	טבריה !
מקום פטירתו ?	מצרים !

מדינת אנדלוזיה אשר בספרד

תעודת זהות

השם: _____

שם אביו: _____

שנת לידתו: _____

שנת פטירתו: _____

לאום: _____

ארץ הולדתו: _____

עיר הולדתו: _____



תחנות בחייו: א. _____

ב. _____

ג. _____

מקצועו ועיסוקו: _____

2. תשבץ הרמב"ם

	.5	.4	.3				.2	.1
.7					.6			
			.9					.8
					.10			
.15		.14				.13	.12	.11
		.20			.17		.16	
		.24		.23	.22			.21
					.25			
.30		.29					.28	.27
				.32				.31

מאוזן: 1) מזה התפרנס הרמב"ם; 3) לא כדרך הטבע; 6) ספרו של הרמב"ם שעוסק באמונה ובפילוסופיה; 8) תעודה, נייר רשמי; 9) יצא להגנתו; 10) מי שעובר עליו צפוי לעונש; 11) אומרת לכל יהודי כיצד צריך להתנהג; 14) "מתנת" בלי נון; 16) הרמב"ם היה מקבל ומחזיר; 20) זורמים בו מים; 21) מתפללים שירד; 22) העיקרים שקבע הרמב"ם; 26) אביו של רבי משה; 29) מסמנת את הגבול של גינה, חלקה, או אזור; 31) אמונה; 32) משנה וגמרא.

מאוזן: 1) סמכות תורנית; 2) אחת הערים שבהן גר הרמב"ם; 3) זה מה שעושה הרמב"ם בספרו "משנה תורה"; 4) לכם בלשון נקבה; 5) איגרת של הרמב"ם שנשלחה ליהודי מרוקו; 6) היה נוכח; 7) לא מתוק; 8) סלח; 11) מנהיג, פוסק, רופא; 12) מה שמותר ליהודי לאכול; 13) חמש שש; 14) עומד בראש הציבור; 15) נתן לצדקה, נידב; 17) לאותה ארץ שלח הרמב"ם איגרת מפרסמת; 23) יוצא ממדורת אש; 27) מספר החלקים של הספר "משנה תורה"; 28) הלך לעולמו; 30) עני, מסכן.

ראה פתרונות בסוף הגיליון

על פי "הרמב"ם - פעילויות למידה" הוכן על ידי צוות מרפ"ד חמד"ת, מאת ציון עמיר, יצחק דעי, המרכז לחינוך דתי בישראל, המכללה הדתית למורים ע"ש רא"מ ליפשיץ

ג. פרשת השבוע

א. פרשת השבוע בכותרות

לפניכם מבוקי החדשות כפי שנמסרו לכתבנו מפי מקורות יודעי דבר. יש למיין מתוכם 5 כותרות הרמוזות לפרשת השבוע (של אותו שבוע) ולהתאים בין הפרשה לכותרת.

הייתכן שני מלכים בכתר אחד?
ארכי איבד אני - ולא בליל הסדר.
משה רבינו מצווה להלבין "פנים" ברבים - הייתכן?
השקיפה - ולא מחללית.

וענו בגרזים ואמרו בעיבל

ויניקדו דבש מסלע - אבל לא נפט!
פורך גדר ינשכנו "נחש".
לזזה לא יקרה - ובטח לא לזוז!

אתם בגלות - גם אני.

לא בשמים היא.
תפילת הדרך לעם.
והיית לשמה למושל ולשנינה בין העמים... ברכה!
זרח משעיר והופיע בפארן - הייתכן?
עדים עם שיניים.
חושע מקבל את המינוי.
ספר מצוות או ספר סיפורים וחיסטוריה?

משיחותיו האחרונות.

כל החיסטוריה בשירה אחת.
טרגדיה כפולה.
המלך מת, יחי המלך!
מיפול אישי ומיוחד.
יחזו הקהל.
חכל במכה אחת. שגנעו!

ב. חידות על הפרשה לנוער

פרשת כי תבוא

מי יודע

- | רמז | מי יודע |
|---------|--|
| אבן | 1. מצווה ב"כי תצא"
מתרבה ב"כי תבוא" |
| ON | 2. אָבְלִי ב"כי תבוא"
וכוחי ב"ויחיי!" |
| ביכורים | 3. בניגוד לסדר שבפסח יצא
בפרשתנו: כורך – מגיד – נרצה? |

פרשת נצבים-וילך

- | | |
|-------------|--|
| כל הגויים | 1. כפי הגויים בפרשה
קריקטורה אנטישמית ידועה |
| תחיית המתים | 2. באבן עזרא
"לא ייתכן" שלא ייתכן |
| דעת זקנים | 3. הכתובים ומה שהם רמזו
באותו חודש אירעו. |

פרשת האזינו

- | | |
|------|---|
| ריק | 1. וישב – "האזינו" כשהן מחוברין
אין מים אלא תורה, מוכיחין. |
| אמרת | 2. מושג בהפטרות "שובה" כדימוי לו
ואותו מושג ב"האזינו" כדימוי לדבריו. |
| תמים | 3. הפייטן שהפך בזמירות למשפט בפרשתנו
את התיבות. |

פרשת וזאת הברכה

- | | |
|-------|---------------------------------------|
| שמעון | 1. מצבו בדברי הקץ
מתואר בפרשת מקץ. |
|-------|---------------------------------------|

ובין כתפיו

2. מקום קבורתו של יוסף

מרומז אצל בנימין.

יהודה

3. איזוהי הכותרת המשנית

שנראית כמו הכותרת הראשית.

פרשת בראשית

בראשית

1. איזו התחלה מסתתרת

בהתחלה

זכה / לא זכה

2. שני ביטויים בפרשה

מפורשים ברש"י לחיוב ולשלילה.

אלף

3. העולם בשנותיו

והפסוק הראשון באותיותיו.

החידות מתוך הספר "תורתך שעושי", מאת זאב פרנק, ניתן להשיג בחנויות הספרים, פרטים בטל' 052-8915600

(פתרונות בסוף הגיליון)



1. כיס לאתרוג

חומרים וציוד:

- ניילון פיצוצים (ניילון עם בועות שמשמש בדרך כלל לעטיפת חפצים שבירים).
- שאריות בדים.
- דבק חם
- מהדק
- שקף
- טושים צבעוניים.

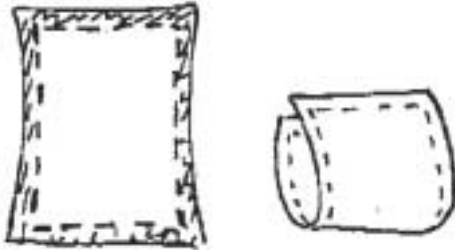

הכנה:

- חותכים שני מלבנים של ניילון פיצוצים בגודל של 30 ס"מ על 40 ס"מ בערך.
- מניחים את המלבנים אחד על השני. בעזרת דבק חם מצמידים 3 דפנות של המלבנים זה לזה כך שנוצר כיס. השוליים שעליהם מונח הדבק צריכים להיות בערך ברוחב של 3 ס"מ.
- את הכיס ממלאים בפיסות בדים כך שנוצרת מעין כרית. יש להקפיד לא למלא את הכיס יותר מדי, כיון שאנחנו רוצים לקפל את הכרית.
- לאחר המילוי אוטמים גם את הצד הרביעי של הכרית בעזרת הדבק החם.
- את הכרית מקפלים לשניים ומחברים את השוליים בעזרת דבק חם כך שנוצר מעין כיס מרופד, לתוכו אפשר להכניס את האתרוג.

קישוט:

- לוקחים שקף ומציירים עליו בעזרת טושים (שימו לב שאלו טושים שאינם נמחקים או נמרחים על שקפים) אפשר לצייר אתרוג או סוכה או כל דבר אחר. אפשר גם להוסיף פסוק או אימרה.
- את השקף מקפלים לשניים ומכניסים לתוכו את הכיס שהכנו. בעזרת המהדק מצמידים אותו לשוליים של הכיס.

2. מקלות גשם

בסוף חודש תשרי ובתחילת חודש מרחשוון אנו מתחילים להתפלל על הגשמים. זהו זמן נפלא להכין עם הילדים "מקלות גשם" - צינורות חלולים שיוצרים צליל המזכיר את הגשם. כמובן שאפשר להכין פעילויות הסובבות סביב הנושא.

חומרים וציוד:

- 2-10 גלילי נייר טואלט (או גלילי נייר סופג)
- נייר דבק עבה (מסקנטייפ)
- ניילון נצמג
- חומרים למילוי - חצץ, חול, עלים יבשים שנשרו מעץ, פתיתי קלקר, שברי כלים או משחקים ועוד כדי הדמיון
- חתיכות צמר גפן
- גיליונות נייר חלקים או מקושקשים (נייר עטיפה), או עיסת נייר (תערובת של חתיכות נייר עיתון, מים וקמח)
- צבעי גואש
- מספריים, דבק ומכחולים.

הכנה:

- מחברים מספר גלילי נייר טואלט זה לזה בעזרת נייר דבק עבה כך שנוצר צינור חלול. מספר הגלילים יכול להשתנות בהתאם לאורך מקל הקסם שברצוננו לקבל. יש לשים לב שהגלילים מחוברים היטב זה לזה.
- אוטמים צד אחד של הצינור בעזרת ניילון נצמד שמותחים על הפתח. חותכים את הניילון הנצמד כך שמשאירים עיגול גדול יותר מהחור של הצינור. את שארית הניילון מצמידים אל הצינור ומהדקים בעזרת נייר דבק. מומלץ להשתמש בשתי שכבות של ניילון נצמד כדי שהניילון לא יקרע.
- כאן מגיע שלב המילוי. ניתן למלא את הצינור במגוון רחב של חומרים כאשר סוג החומר משנה את הצליל שמקל הגשם יפיק בסופו של דבר. ברשימת החומרים מופיעות מספר דוגמאות.
- הוספת חתיכות של צמר גפן אל תוך הצינור מעכבת את המעבר של החומר בו מילאנו את הצינור ובכך מאריכה את הצליל שמופק.
- לאחר שסיימנו אוטמים את הצד השני של הצינור באותו אופן שבו אטמנו את הצד האחד.

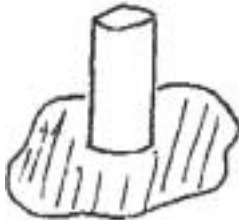

קישוט:

- אפשר לקשט את הגליל בשני דרכים. הדרך הפשוטה היא לעטוף אותו בגליל נייר חלק או מקושקש ועליו אפשר לקשט בעזרת צבע. דרך אחרת היא לעטוף את הצינור בעיסת נייר ואז אפשר ליצור מעין בליטות או צורות על גבי הצינור. לאחר שעיסת הנייר מתייבשת אפשר לצבוע מסביב בשלל צבעים (ניתן לערבב צבע גואש עם מעט דבק פלסטי ואז נוצר מראה מבריק)
- לקישוט אפשר להדביק עוד חלקים על הצינור כמו פרפרים מפלסטלינה, פרחים, עיניים וכו'.
- לאחר הייבוש ניתן להשתמש במקל, הופכים אותו מצד לצד כשהמילוי נשפך מקצה לקצה ויוצר צליל שמזכיר גשם. ניתן לשלב מקלות שונים במקצבים שונים ולעשות "תזמורת גשם".





חומר אור-קולי

א. הימים הנוראים

סרטי וידיאו (המצויים במרכזיה הפדגוגית התורנית)

- בין כיפור לסוכות** - (חטי"ב) - 627 - עם הרב הראשי לישראל, הרב לאו, הזמר דדי גראיכר ותזמורת.
- הסליחה** - (יסודי - חטי"ב) - 506, 478 - סיפורו של ר' שמעון בן אלעזר שהעליב אדם מכוער ולאחר שזה לא סלח לו בקלות קבע את האימרה הידועה "לעולם יהיה אדם רך כקנה ואל יהיה קשה כארז". בסיפור דומה מתנסים ילדים בחוג לדרמה כאשר המדריך מעליב את אחד הילדים.
- הצדיק הכפרי** - (יסודי) - 612 - סרט מצוייר. סיפור הידוע של ילד שלא ידע להתפלל ושרק באמצע תפילת יום הכיפורים....
- חגי ישראל** - (חטי"ב) - 199 (ר) - דובר רוסית.
- חגי תשרי** - (יסודי) - 181 (כ.ר.) - מורכב מהסרטים **לשמוע קול שופר**, **אושפיזין**, **יום תרועה** ותכנית פרפר נחמד.
- חגים ומצוות** (חטי"ב +) - **שבת, כשרות, חנוכה, שופר, מזוזות, תפילין** - 193 (ר) (דובר רוסית).
- יום תרועה** - (יסודי) 22 (כ.ר.), 172, 181 (כ.ר.), 506, 612 - ראש השנה, תקיעת שופר ומשמעותה.
- יונה הנביא** - (הגיל הרך) 175 - הסיפור התנכ"י בתיאטרון בובות.
- יונה הנביא** - (יסודי) 627 - סרט מצוייר. סיפור שליחותו של הנביא בנינוה (לא על פי המסורת).
- לשמוע קול שופר** - (יסודי, חטי"ב) 23 (כ.ר.), 181 (כ.ר.), 506, 612 - מצוות השופר בראש השנה - גדריה, הלכותיה ומשמעותיה.
- שליחות בנוסח ספרד** - 366 - צולם בבית-הכנסת "שערי תורה" בשכונת ארמון הנציב.
- במוצאי יום כיפור** - (חטי"ב ועל-יסודי) - 713 - שירי מקהלה, זמר וסיפורים של רבי לוי יצחק מברדיצ'ב.
- יום הכיפורים** - (על-יסודי) - 714 - דיון בהשתתפות פרופ' שלום רוזנברג, המורה לספרות אריאל הירשפלד, הסופרת הבימאית מיכל גוברין, בהנחיית ירון לונדון.
- מבראשית** - 813 - שיעורו של הרב מ' אלון בנושא ראש השנה.
- מבראשית** - 832 - שיעורו של הרב מ' אלון בנושאי ראש השנה ועשרת ימי תשובה.

- 70 פנים לראש השנה - 813** - בהשתתפות פרופ' שלום רוזנברג, אריאל הירשפלד ומיכל גוברין.
ונתנה תוקף - 810 - דין וחשבון בקיבוץ בית השיטה בעקבות מלחמת יום הכיפורים.
חגי תשרי - 880 (מסדרת פרפר נחמד) (יסודי).
חגי תשרי - שנה טובה - 885 (מסדרת פרפר נחמד) (יסודי).
מבראשית - 896 - שיעורו של הרב מ' אלון בנושא ראש השנה ועשרת ימי תשובה.
תערוכת חגי חודש תשרי באומנות ובהווי העדות - 938 - בהפקת שאול גולדפרב ז"ל.

קישורים לאתרים ברשת לחגי תשרי (ראה אתר האגף www.education.gov.il/toranit) - ראה מדור "חברים לרשת"

קלטות קול (המצויות במרכזייה הפדגוגית התורנית)

- 2015 - חרטה.
 2043 - עת שערי רצון - תפילת הימים הנוראים בנוסח יהודי בבל.
 2081 - השופר / הימים הנוראים.
 2203 - עת שערי רצון - פיוטים (רננות).
 2204 - עת שערי רצון - תפילה (רננות).
 2208 - מחזור סלוניקי - ימים נוראים.
 2244 - עת שערי רצון - תפילת הימים הנוראים בנוסח יהודי כורדיסטאן.
 2245 - עת שערי רצון - תפילת הימים הנוראים בנוסח יהודי מרוקו.
 2246 - עת שערי רצון - תפילת הימים הנוראים בנוסח ספרדי ירושלמי.
 2247 - עת שערי רצון - תפילת הימים הנוראים בנוסח יהודי תורכיה.
 2248 - פתח לנו שער - נוסח תפילת הימים הנוראים.
 2262 - מראה כהן (תי"ת נחלה) תיאור עבודת הכהן הגדול ביום הכיפורים.
 2263 - ימים נוראים במלל ובניגון.
 2267 - מאתיופיה לישראל - מסורת חגי ישראל (מארז), בהוצאת הסוכנות היהודית, המחלקה לעלייה וקליטה.
 2278 - פיוטי ראש השנה (יהודי לוב).
 2289 - בואו נשיר בחגי תשרי.

- 2355 - אלול - שלושה ספרים נפתחים בראש השנה - ביאור עניין - הרב אליהו דרמר.
- 2473 - אלול - תפילה ותחנונים ולא קבע - התוצאה וניחם על הרעה - הרב אליהו דרמר.
- 2475 - ראש השנה - וכתבינו בראש השנה מהו? ביאור - הרב אליהו דרמר.
- 2476 - אלול - עבירה עקרה היא מצווה בלי פרי - ביאור לעבירה גמול - למצווה תשלום - הרב אליהו דרמר.
- 2477 - עשרת ימי תשובה - המשותף בין המח והלב - הרב אליהו דרמר.

שקופיות (המצויות במרכזיה הפדגוגית התורנית)

- הימים הנוראים בקהילות ישראל (זאב רדובן) - (3001)
- ימים נוראים (שקופיות - קלטת ברוסית) - (3002)

ב. חג הסוכות ושמיני עצרת

- דגם לגזירה - בניית סוכה

סרטי וידיאו (המצויים במרכזיה הפדגוגית התורנית)

- אגודה אחת - 150 - (חט"ב - על-יסודי) - הלכות ארבעת המינים לפי מנהגי העדות השונות על רקע גידולם בטבע ובנופי ארץ-ישראל.
- אושפיזין (יסודי) - 22 (כ.ר.), 172, 181 (כ.ר.) - כיצד בונים סוכה כשרה.
- בסוכות תשבו (יסודי - חט"ב) - 23 - דיני הסוכה.
- חגי ישראל (חט"ב) - 199 (ר) דובר רוסית.
- חגים ומועדים ומצוות בין אדם לחברו (חט"ב - על-יסודי) 233.
- לקט תכניות ביהדות על הנושאים: יחס של אמון וכבוד בין אדם לחברו, משא ומתן באמונה במסחר, השבת אבידה, השב תשיבם, איסור בל תשחית.
- שלושה רגלים - (יסודי) 250 (ר) דובר רוסית
- בין כיפור לסוכות - (חט"ב) - 627 - עם הרב הראשי לישראל, הרב לאו שליט"א.
- סוכות - (על-יסודי) 680 (כ.ר.) (אנגלית, כתוביות ברוסית) - קבוצות תלמידים מכינה סרט על דיני סוכות ומנהגיו.
- מבראשית - 896 - שיעוריו של הרב מ' אלון בנושא סוכות.
- תערוכת חגי חודש תשרי באמנות ובהווי העדות - 938.

שקופיות (המצויות במרכזיה הפדגוגית התורנית)

- סוכות - 3003 - יצחק גנוט (קלטת ברוסית).
- סוכות - 3004 - יצחק גנוט.
- סוכות - 3005 - שמחת תורה בקהילות ישראל (זאב רדובן).

קלטות קול (המצויות במרכזיה הפדגוגית התורנית)

- 2260 - סוכת שלום - (תי"ת נחלה) תיאור חג הסוכות בזמן בית המקדש.
- 2375 - הגדר בשמחת החג - הרב אליהו דרמר - מכון הרב פרנק - רמות.
- 2376 - סוכות נעוץ ביעקב אבינו - הרב אליהו דרמר - מכון הרב פרנק - רמות.
- 2404 - סוכות ושמחת תורה במלל ובניגון - ברוסית.
- 2424 - סוכות תשס"א - הרב אלישע וישליצקי (אל-עמי).
- 2469 - שמיני עצרת - חיובה בשמחה - הרב אליהו דרמר.
- 2470 - סוכות - למען ידעו, פסח למען תזכור - הרב אליהו דרמר.
- 2486 - חג הסוכות - שיעורו של הרב מרדכי אלון.



פתרונות לסוכה משובצת

במאוזן: 1) ושמחת בחגך והיית אך שמח; 16) עף; 17) מפות; 18) חתר; 19) חלון; 20) כב; 21) רום; 23) לך; 26) מש; 27) חנו; 28) בצורת; 30) גשן; 32) הגן; 34) פשיסט; 36) חג האסיף; 38) אדוניהו; 40) נעל; 42) גרס; 43) טפש; 45) רמו; 46) תמר; 48) חד; 49) עשר; 50) מרגמה; 52) ריב; 54) סב; 55) ברס; 56) שעה; 57) הלל; 59) נחש; 61) כלב; 62) שמש; 63) שחד; 64) ילד; 66) מות; 68) ציה; 70) בני; 71) הני"ל; 73) יד; 75) תלש; 77) הריגה; 79) חכה; 80) גם; 81) תפש; 83) מנה; 85) הגי; 86) המר; 87) גנח; 88) נוי סוכה; 90) דוד המלך; 92) מתו; 94) דור; 95) הרס; 96) רות; 98) קשיש; 103) ביתו; 104) דר; 105) ידיד; 108) ועד; 110) אשתי; 112) ור; 113) שישו ושמחו בשמחת התורה.

במאונך: 1) וערבי נחל; 2) שפוף; 3) חס; 4) תפלת הגשם; 5) בון; 6) חת; 7) כח; 8) ותק; 9) הר; 10) יח; 11) תלם; 12) אושפיון; 13) כן; 14) מכנס; 15) חבוט ערבה; 22) מוחל; 24) ישי; 25) בגד; 27) חיות; 29) רג; 30) גסס; 31) נפטר; 32) האשמה; 33) נור; 35) שה; 37) ארר; 39) נמר; 41) עד; 44) פג; 47) מס; 49) ערבות; 50) מעשיה; 51) הלשנה; 53) בחינה; 55) בלם; 56) שמץ; 58) לחי; 60) שלל; 65) בית המקדש; 67) תלמיד; 69) הר ההר; 70) בגידה; 71) הכרמל; 72) שמחת תורה; 74) דף; 76) שנס; 78) יג; 79) חמה; 80) גג; 82) שנוי; 84) הוד; 86) הדס; 87) נכרי; 89) כוס; 91) ורד; 93) תשרי; 97) ותור; 99) שיו; 100) תיש; 101) רעב; 102) קשת; 103) בית; 106) דו; 107) דם; 108) וו; 109) דש; 110) אח; 111) תה.

פתרונות לתשבץ הרמב"ם

במאוזן: 1) רופא; 3) פלא; 6) נבוכים; 8) מסמך; 9) סנגר; 10) חוק; 11) הלכה; 14) מתת; 16) שוי"ת; 20) נהר; 21) מטר; 22) יג; 24) השם; 25) מצרים; 26) מימון; 29) גדר; 31) דת; 32) שס.

מאונך: 1) רב; 2) פאס; 3) פוסק; 4) לכן; 5) איגרת השמד; 6) נכח; 7) מר; 8) מחל; 11) הרמב"ם; 12) כשר; 13) ה-ו; 14) מנהיג; 15) תרם; 17) תימן; 23) גץ; 27) יד; 28) מת; 30) רש.

פתרונות לפרשת השבוע בכותרות

פרשת כי-תבוא

1. סוף כי-תצא: **"אבן שלימה** וצדק יהיה לך" וגוי. כי-תבוא כ"ז, ו': **"אבנים שלימות** תבנה את מזבח ד' אלוקיך" וגוי. ובכן, ב"כי-תצא" מצוה ביחיד: אבן שלימה, מתרבה ב"כי-תבוא": אבנים שלימות. האם יש קשר בין הקפדה על אבני משקל לבין אבני המזבח? ידרשו הדרשנים.
2. כי-תבוא כ"ו, י"ד: **"לא אכלתי באוני..."** ובאונקלוס: **"לא אכלתי באבלי"**. ויחי: **"כוחי וראשית אוני"**, וברשי"י שם: **אוני** - כוחי. ולכן - אבלי ב"כי-תבוא", וכוחי ב"ויחי".
3. מדובר במצות הבאת הביכורים שבתחילת הפרשה: **"ולקחת מראשית..."** רש"י: (מתוך ברכות ל"ט וביכורים פרק ב') אדם יורד לתוך שדהו ורואה תאנה שביכרה, כורך עליה גמי לסימן ואומר הרי זו





ביכורים. כך שיש לנו את "כורך"; לאחר מכן כתוב בפסוק: "ובאת אל הכהן אשר יהיה בימים ההם ואמרת אליו הגדתי היום לדי אלוקידך..." וזה נותן לנו את "מגיד"; ואם הכל נעשה כמו שצריך, כמובן שיש לנו גם את "נרצה". ולכן - בניגוד לסדר שבפסח יצא, בפרשתנו: כורך-מגיד-נרצה!

פרשת נצבים-וילך

1. נצבים כ"ט, כ"ג: "ואמרו כל הגויים על מה עשה ד' ככה לארץ הזאת מה חרי האף הגדול הזה". והיהודי עם האף הגדול... מהווה דמות קלאסית בקריקטורות האנטישמיות. ולכן - בפי הגויים בפרשה, קריקטורה אנטישמית ידועה.
2. וילך ל"א, ט"ז: "ויאמר ד' אל משה הנך שוכב עם אבותיך... וקם העם הזה" וכו'. סנהדרין צ': א"ר יוחנן משום רבי שמעון בר יוחאי, מנין שהקב"ה מחיה מתים ויודע מה שעתיד להיות? שנאמר "הנך שוכב עם אבותיך וקם" וגו'. וב"אבן-עזרא": וקם העם הזה, לא יתכן היותו דבק עם אשר לפניו, כי מה טעם "העם הזה וזנה". ובפירוש "אבי-עזר" (פי על א"א) כותב: חלילה לרב להתנגד נגד דברי חז"ל באמרם מנין לתחיית המתים מן התורה... ותימא על בעל "מקור חיים" שמפרש דברי הרב בפשטיה ולא חש לכבוד חז"ל. ו"בתורה תמימה": ועיין בראב"ע, ואף שסתם דבריו בכ"ז קשים הם כעשן לעיניים וכו'. ועל ה"לא יתכן" הזה של האבן עזרא אמרנו בחידה: לא יתכן שלא יתכן... (ותמימתנו על ה"אבן-עזרא" נובעת אך ורק מקוצר השגתנו בדבריו הקדושים).
3. דברים ל"א, י"ח: "ואנוכי הסתר אסתיר פני ביום ההוא" וגו'. ובדעת זקנים מבעלי התוספות: מכאן לאסתר מן התורה, כלומר בימי אסתר, אסתיר פני מהם, ויבקש המן לאבדם. והרי כל פרשתנו נאמרה ביום מותו של משה, הלא הוא ז' באדר, וגם מעשה אסתר, עיקרו ארע בחודש אדר. ולכן - הכתובים, ומה שהם רמזו, באותו חודש אירעו.

פרשת האזינו

1. בפרשת "וישב" נאמר: "והבור ריק אין בו מים", ובפרשתנו (ל"ב, מ"ז) נאמר על התורה: "כי לא דבר ריק הוא מכס". ובכן, כשיש מים אין ריקנות, ובתורה - כמובן - אין ריקנות (עיינו ברש"י, וזה אומר שאין מים אלא תורה. ולכן - וישב-האזינו כשהן מחוברין, אין מים אלא תורה מוכיחין).
2. האזינו ל"ב, ב': "יערוף כמטר לקחי תזל כטל אמרתי" וגו'. ובהפטרות השבוע - "שובה ישראל": "אהיה כטל לישראל" וגו'. ובכן, בהפטרות "שובה" הטל כדימוי לקב"ה ("אהיה כטל...") ובפרשתנו הטל כדימוי לדברי הקב"ה ("כטל אמרתי"). ולכן - מושג בהפטרות "שובה" כדימוי לו, ואותו מושג ב"האזינו" כדימוי לדבריו.
3. האזינו: "הצור תמים פעלו". וב"יום זה מכובד" בסוף: כי הוא הצור פעלו תמים. מצד אחד: "הצור תמים פעלו", ומצד שני: הצור פעלו תמים, כדרכם של פייטנים. ולכן - הפייטן שהפך בזמירות, למשפט בפרשתנו את התיבות.

פרשת וזאת הברכה

1. בפרשת וזאת-הברכה משה רבינו מברך את שבטי ישראל לפני מותו, וכידוע, אחד מן השבטים לא נזכר בברכותיו של משה וזהו שבט שמעון (המפרשים מרבים לדון בענין ואכמ"ל). ובפרשת מקץ (מ"ב, ל"ו) כתוב "ושמעון איננו"... ולכן - מצבו בדברי הקץ (של שמעון, שנעדר) מתואר בפרשת מקץ ("ושמעון איננו...").
2. ברכה ל"ג, י"ב: "לבנימין אמר ידיד ה' ישכון לבטח עליו, חופף עליו כל היום ובין כתפיו שכן". ומיד לאחר מכן "וליוסף אמר". חלק הגב העליון שבין הכתפיים נקרא שֶׁקֶם, ויוסף נקבר בשֶׁקֶם. ולכן - מקום קבורתו של יוסף - שכם, מרומז אצל בנימין - "ובין כתפיו שכן" - שֶׁקֶם.
3. הכותרת הראשית לפרשתנו היא - כמובן - "וזאת הברכה" והיחיד מכל השבטים שזוכה לכותרת דומה הוא יהודה שברכתו מתחילה במילה "וזאת" - "וזאת ליהודה" (ועיין ב"דעת זקנים מבעלי התוספות", כלי-יקר וספורנו בענין זה). ולכן - איזוהי הכותרת המשנית, שנראית כמו הכותרת הראשית! וזאת הברכה - וזאת ליהודה.

פרשת בראשית

1. "בראשית" אותיות "א' בתשרי". תאריכו של ראש-השנה, בראשית... השנה.
2. "וירדו בדגת היס". וברש"י: זכה רודה בחיות ובבהמות, לא זכה נעשה ירוד לפנייהם והחיה מושלת בו. "עזר כנגדו". וברש"י: זכה עזר, לא זכה כנגדו - ולכן, שני ביטויים בפרשה, מפורשים ברש"י לחיוב ולשלילה.
3. דעת זקנים מבעלי התוספות (על הפסוק הראשון) ובפסוק זה יש ששה אֶלְפִין כנגד "ששה אלפי שני הוי עלמא" דכל אֶלְפִין וְאֶלְפִין משמע אֶלְפִין - ולכן, העולם בשנותיו והפסוק הראשון באותיותיו.

